



ANNUARIO 2022

ANNUARIO 2022

Contenuti
 Editore Fural
 Systeme in Metall GmbH
 Cumberlandstraße 62
 4810 Gmunden
 Austria
 Fotos staus processform gmbh (Titel, 3, 7, 8, 22, 23, 56, 117, 121, 122, 123, 126, 127, 128, 129, 130)
 Gunter Bieringer (Titel)
 Werner Huthmacher (Titel)
 Julian Salomon (Titel)
 Roman Weyeneth (Titel, 92, 93)
 Atelier Dirk Altenkirch (Titel)
 Kraft + Kraft Architekten (2)
 Jansen the Building Company (2, 23, 38, 39)
 CELIA UHALDE (3, 56, 57)
 Adam Mørk (57)
 Peter Kube (57)
 Tutte le altre immagini sono state prodotte da Fural, Metalit, Dipling o fornite dai dipendenti di Fural, Metalit, Dipling.
 Grazie mille!
 Design Dominika Dors
 Carta MagnoVolume 250 g/m2 und 130 g/m2 (PEFC/06-39-16)
 Font DIN Pro Light und Medium
 Stampa Friedrich Druck & Medien GmbH
 Zamenhofstrasse 43-45
 4020 Linz,
 Austria



Il Baffel monoblocco: prodotto dell'anno 2021 / 2022 in CH



I controsoffitti metallici sono ideali per le scuole: durevoli e con un'ottima acustica



Lamiera stirata: Hallesches Ufer Berlino con >3.000 m², 450 pos. il progetto più difficile di STM nel 2022



Lamiera stirata - Carmen Würth Forum il progetto STM con il massimo prestigio



Stanza del paziente - Jansen dal Belgio costruisce la stanza del paziente dell'anno



Combinazione legno e metallo dalla bellezza senza tempo

Rimarchevole 2022

We are family -
Insieme siamo forti!

- Fural Gmunden AT:**
- Rispetto delle date di consegna: nel 2022 >90 %, nel 2021 >90 % e nel 2020 >90 %.
 - Gmunden perfora centralmente per TUTTE le sedi - funziona perfettamente - mastermind Avni Kuleta
 - Viene messo in funzione il primo robot pieghevole per piccoli pezzi
 - Spesa annua aggiuntiva per elettricità e gas di >600.000 €
 - I migliori collaboratori junior scelgono Fural e si sentono bene.
 - Distribuzione degli utili negli anni di crisi (Corona, materiali, crisi ucraina) - 20% ai dipendenti
- Metalit Büron CH**
- Un inizio d'anno con due record di produzione e tutto "senza rumore" (puntuale + in giornata).
 - Un Baffel monoblocco dalla CH al mondo, un prodotto bello e apprezzato
 - Stock di magazzino con RAL 9016, avviamento del negozio online - vogliamo essere i migliori per quanto riguarda lo stoccaggio dei prodotti
 - Metalit ha fatto il salto di qualità: risultato, scadenze e qualità di successo
 - Investimento nei dipendenti, vogliamo assumere e formare tecnici junior
 - Nessun/pochi guasti alle macchine, gli investimenti hanno un effetto positivo
 - Standardizzazione della sottostruttura, diventiamo un fornitore di sistema
- Dipling Hungen DE**
- Diventiamo i migliori nella lamiera stirata - superficie Parzifal alla lamiera stirata qualcosa di speciale
 - Metallo stirato > 1.000 posizioni senza pecche
 - Soffitti metallici - la quantità di Parzifal è aumentata da 150.000 m2 a >200.000 m2
 - Investimenti: Swiss Engineering e Gmundner Maschinenbau - robot di saldatura per lamiera stirata
 - Acquisto di un grande impianto di piegatura automatica Salvagnini dal 12-2022
 - Protezione antincendio come materiale di stoccaggio centralizzato presso Dipling vicino a Francoforte
 - >30 dipendenti impegnati si battono quotidianamente per la qualità e il rispetto delle date di consegna
 - Il nuovo ripiano verticale, più ordinato e più facile da raggiungere, è di grande aiuto.
 - Infrastruttura sempre migliore: facciata, uffici, parcheggi, macchinari, tetto del padiglione, aree di stoccaggio, scaffalatura per il trasferimento.
- Fural Bohemia CZ**
- Dieci collaudi nel settore della protezione antincendio, siamo leader nei controsoffitti antincendio ribaltabili, collaudi con Wildeboer e Trox testati/superati.
 - Da sito di produzione a sito tecnologico e di servizio
 - Investimento in affidabilità: due troncatrici orizzontali per cartongesso
 - Inflazione >15 %: 5 % LE, più 4-6 % come bonus esentasse, più salario minimo come reddito di base.
 - Gita aziendale: 35 persone provenienti da AT e Benelux visitano il sito di Prachatice
 - Inizio delle vendite in Repubblica Ceca con Viktor Kutscher: consegna dei primi progetti in Repubblica Ceca
- Filiale Polonia e Benelux**
- Siamo internazionali: entrambe le sedi stanno crescendo in termini di personale.
 - Eccezionali giovani nei nostri stabilimenti: Dominika, Adam, Andrzej, Dieter, Christoph...
 - Insieme si ha più successo, insieme si è più competitivi: il sostegno reciproco è importante
 - Cerchiamo collaboratori con conoscenza della lingua francese. Fural apprezzato/crescente in Francia
- In generale**
- Volume consegnato: 2022 >1,2 milioni di m2, 2021 >1,1 milioni di m2, 2020 a >1,0 milioni di m2
 - 10 punti per i dipendenti di Gmunden, Büron, Hungen e Prachatice
 - Quattro siti di produzione PENSANO come un unico sito con un aiuto reciproco: l'impossibile diventa possibile.
 - TUTTO per la qualità - qualità secondo lo standard 4.0 - la qualità è un Many-Men-Show
 - Produttività - due attività o lavori insieme - aumento della produzione
 - Inatteso significa doppia gioia - bonus per un anno di successo 2021
 - Tecnologia di classificazione - Radio Gmunden o Speakers Corner è molto interessante
 - Una nuova generazione che ispira - una buona formazione è il nostro compito più importante

Statistiche rispetto all'anno precedente

	12.2020		12.2021		10.2022	
	Fural	Metalit	Fural	Metalit	Fural	Metalit
Formazione e gestione						
Numero di voci di cui ad es:	410	83	202	182	353	224
Procedura interrotta	28	22	26	39	34	30
Errori di disattenzione	8	1	3	22	14	11
Nessun controllo di qualità	33	4	13	10	40	6
Elogi e riconoscimenti	98	15	39	43	99	54
Sviluppo del personale	12.2020	12.2021	12.2022			
Fural Gmunden Produktion AT	82	84	76			
Ufficio, Tecnica	56	60	61			
Apprendisti	4	3	4			
Agenti d'area	11	10	11			
Metalit Büron CH	51	43	45			
Dipling Hungen DE	37	38	40			
Fural Bohemia CZ	22	36	31			
Totale	263	274	268			
Sviluppo del volume annuale	12.2020	12.2021	ca. 12.2022			
Fural Gmunden AT	628.246 m ²	723.106 m ²	700.000 m ²			
Metalit Büron CH	211.446 m ²	267.568 m ²	280.000 m ²			
Dipling Hungen DE	164.561 m ²	150.140 m ²	165.000 m ²			
Fural Bohemia CZ	74.199 m ²	90.000 m ²	90.000 m ²			
Lamiera stirata Büron CH	7.284 m ²	3.532 m ²	3.500 m ²			
Lamiera stirata Frankfurt Hungen DE	23.748 m ²	28.242 m ²	30.000 m ²			
Quantità totale	>1.011.137 m²	>1.138.871 m²	<1.200.000 m²			
Livello di prestazioni	12.2020	12.2021	12.2022			
Perforazione Gmunden ml estrapolata	228	241	259			
Salvagnini Gmunden 3212 (sec. per pz.)	82	82	85			
Salvagnini Hungen 2516 (sec. per pz.)	87	65	68			
Salvagnini Büron 3212 (sec. per pz.)	88	78	72			
NUOVO "Föttomat nuovo"	45	41	39			
Superficie Gmunden m2/h	131	132	133			
Superficie Hungen m2/h	98	104	105			
Superficie Büron m2/h	100	99	108			
Affidabilità delle consegne	12.2020	12.2021	12.2022			
Fural Gmunden AT	>90 %	>90 %	>90 %			
Metalit Büron CH	>85 %	>85 %	>90 %			
Dipling Hungen DE	>85 %	>85 %	>90 %			
Fural Bohemia CZ	>85 %	>85 %	>90 %			
Tempi di consegna standard	12.2020	12.2021	12.2022			
Fural Gmunden AT	6 Settimane	6 Settimane	6 Settimane			
Metalit Büron CH	6 Settimane	6 Settimane	6 Settimane			
Dipling Hungen DE	6 Settimane	6 Settimane	6 Settimane			
Fural Bohemia CZ	6 Settimane	6 Settimane	6 Settimane			

Visione, valori, credo: questo è importante per noi

- Il nostro principio guida:** Fural realizza controsoffitti metallici perfetti.
- La nostra visione:** Chi cerca un controsoffitto in metallo sceglie Fural, Metalit, Dipling, Bohemia ed è entusiasta.
- Il nostro quintetto di valore:** Fiducia+flessibilità+qualità+partnership+sostenibilità = perfezione.
- Il nostro credo:** Fural Controsoffitti metallici perfetti

I nostri valori come azienda

- Futuro** L'azienda cresce in modo sano
- Gioia** Apprezzamento delle persone e delle prestazioni
- Carriera** Un luogo di lavoro con una prospettiva
- Immagine** I migliori vogliono lavorare per noi
- Squadra** Il successo attraverso la comunicazione
- Privato** La famiglia e la salute hanno la priorità

- Questo è importante per noi nel nostro lavoro quotidiano**
 - Puntualità, onestà e buon senso
 - Essere un modello di comportamento
 - Linguaggio breve e chiaro nel parlato e nello scritto
 - Ogni progetto inizia con obiettivi chiari
 - Concentrazione sull'essenziale e implementazione coerente
 - Fiducia e controllo
 - Conservare le risorse

- Cosa non vogliamo** Piagnistei, burocrazia, inerzia, invidia e ignoranza

- Questo determina il nostro successo commerciale a lungo termine**
 - Concentrazione sui leader di mercato - i migliori acquistano da noi
 - Forte in acustica, protezione antincendio e raffrescamento
 - Innovazione e sostenibilità sono importanti per noi
 - Il top della produzione - uomo e macchina
 - Leader in qualità e costi
 - Fural/FURAL è più flessibile e veloce
 - L'impossibile diventa possibile - siamo veri e propri partner/amici
 - La nostra risposta ai reclami è di prim'ordine
 - Una buona preparazione ai colloqui porta all'obiettivo
 - Team di 3 persone: tecnica, calcolo, vendite - una cooperazione perfetta
 - Siamo "affamati" di ordini, il mercato vuole con Fural/FURAL
 - Fural/FURAL è vivo - con noi è più divertente
 - Siamo diversi da una classica azienda industriale

Il nostro obiettivo 2023: più sostenibilità

- I controsoffitti metallici sono prodotti con acciaio o alluminio, che non diventano mai rifiuti.
- L'acciaio può essere riciclato senza perdita di qualità: è uno dei materiali da costruzione più sostenibili.
- L'80% di tutto l'acciaio prodotto nel mondo è ancora in uso.
- Il riciclaggio dell'acciaio emette il 75% in meno di CO2 rispetto alla produzione primaria.
- I controsoffitti metallici come controsoffitti di riscaldamento e raffrescamento riducono i costi operativi grazie alle basse temperature di mandata.
- La vita utile dei controsoffitti metallici è > 50 anni.
- I controsoffitti in metallo si dimostrano robusti, possono essere aperti e chiusi in qualsiasi momento.



Obiettivo per il 2023 é rafforzare il sito di Hungen: dal meglio della lamiera stirata al meglio delle finiture superficiali (Parzifal).

- Apprezzamento: gli ordini diventano sempre più grandi e difficili
- Vernice a umido / Parzifal: KAP Amburgo con oltre >60 chiamate e >1.000 articoli privi di difetti
- Lamiera stirata: progettato da professionisti tecnici e realizzato da maestri artigiani, all'Hallesches Ufer qualità perfetta per 450 posizioni diverse
- Controsoffitti speciali come quello dell'Elisenhof di Monaco di Baviera perfettamente realizzati
- Investimenti in macchinari - acquisto di una piegatrice automatica di grande formato
- Investimento nelle persone - promozione del personale giovane
- Hungen diventa una sede tecnica: Max Huemer come responsabile del servizio di ufficio tecnico in modo permanente a Hungen



Obiettivo per il 2023: Metalit fornitore di sistemi. Ampliamento magazzino e del webshop per velette, perimetrali e profili

- Il nostro webshop - il modo più veloce per ordinare: disponibile 24 ore e 7 giorni; i costi di trasporto sono indicati nel webshop - lo stock è visibile nel negozio.
- Estensione per la protezione antincendio, estensione F0
- Sottostruttura con tutte le minuterie a magazzino
- Vari profili perimetrali semplici e doppi in stock
- Velette e perimetrali a breve produzione
- Programma proprio per velette verticali
- RAL 9010 e RAL 9016 in stock



...gamma da magazzino in 9010 e 9016.



Il nostro obiettivo 2023 per Gmunden: Rafforzamento del fattore di successo macchinari CNC

Anno	Metri lineari	Ore
2020	2.639.789	12.638 h
2021	3.235.019 / +22 %	15.151 h / +19 %
2022	3.600.000 / +11 %	13.000 h / -14 %

La produttività è importante, essere valutati sulle prestazioni è importante. Nel 2022, il reparto di perforazione ha aumentato i metri lineari dell'11% e ridotto le ore di lavoro del 14%. Nel 2023, Avni Kuleta vuole affidare ancora più responsabilità a Dragan Lukic. Inoltre, vogliamo ampliare questo fattore di successo. L'elogio più grande viene dagli interni "...funziona sempre alla perfezione - grazie mille!".



Anel Beharic, Jasmin Causevic, Faris Sayed, Vucetic Drago und Branco Lukic

Qualità, qualità, qualità: il nostro fattore di successo



Lo standard Q4.0 si è dimostrato valido e ampliato con la disciplina, Christian Rossi, mente e forza trainante, durante il controllo qualità quotidiano con l'apprendista Faris



Festa di Natale in Polonia, Repubblica Ceca, Svizzera, Germania e Austria

12.2021



Ecco come abbiamo festeggiato nelle nostre sedi: Cena con buona atmosfera e cibo delizioso a Mikolow e Prachatice, menu di 3 portate, cocktail self-mixed di Jaroslav Sulc e intrattenimento sportivo di STV Büron a Büron.



Festa di Natale in Polonia, Repubblica Ceca, Svizzera, Germania e Austria

12.2021



In alternativa al Natale dei grandi magazzini, c'erano pollo e anatra da asporto per ogni dipendente della Fural. Inoltre, gli angeli di Fural hanno distribuito i regali di Natale ai dipendenti.



12.2021



Regalo di Natale per il personale

Ogni dipendente ha ricevuto quattro box per la Raclette:

- 1 con le aziende: FURAL, METALIT, DIPLING, BOEMIA
- 1 con i luoghi: Gmunden, Büron, Hungen, Prachatice
- 1 con le proprietà: Acustica, protezione antincendio, riscaldamento/raffrescamento e igiene/pulizia
- 1 con il nostro "uomo del controsoffitto" - per una copertura metalli- ca perfetta



Festa di carnevale, party, party...

25.02.2022

Carnevale, Karnewal, karnawat, carnaval... si celebra ovunque lo stesso Motto! E anche a Fural! Costumi divertenti, merende di carnevale, buona musica e photobox - il personale sa come divertirsi.



Compleanni rotondi



1° trimestre

La Fural ha molto da festeggiare nel primo trimestre. Ulrich Gruber e Katharina Bagaric festeggiano il loro 50° compleanno.

1° trimestre

Festeggiano il compleanno Wolfgang Wiesauer (60 anni) e Andreas Perthauer (43 anni).
 Congratulazione a Sandi Ramakic per il suo eccellente esame finale di apprendistato.
 L'addio di Gerhard Irion alla sua meritata pensione, la festa era perfettamente preparata e purtroppo non è stato possibile.
 20 anni di Incotec - ci congratuliamo e siamo con voi.

Compleanni rotondi + pensione + completamento dell'apprendistato



Formazione, formazione, formazione

2022

1. Trimestre

F come Fit e Fural



Il nuovo anno è iniziato in modo molto proficuo alla Fural. Durante i tre giorni di meeting di vendita, sono stati discussi i temi più importanti dell'azienda, sono stati presentati i nuovi prodotti di marketing, è stato fatto un tour della produzione e la sera un folto gruppo di persone ha cenato e discusso.

... una persona non vive solo del suo lavoro... ma lo spirito di squadra e l'attività fisica sono altrettanto importanti. Per questo motivo, Fural organizza attività sportive all'interno dell'azienda per consentire a tutti di partecipare.



La produzione parla e noi ascoltiamo e facciamo.



Il marketing come fattore di successo



Team Marketing - quattro donne e un'incredibile potenza

2022

Il marketing come fattore di successo



La cartella del 2004 è stata sostituita - nuovo colore giallo



1.200 campioni di lamiera stirata sono stati inviati agli architetti



UP Health: la stanza del paziente e i criteri di comfort in primo piano



Stanza del paziente - Jansen dal Belgio costruisce la stanza del paziente dell'anno



Le scatole campione sono importanti - novità del 2022 la scatola campione Baffel

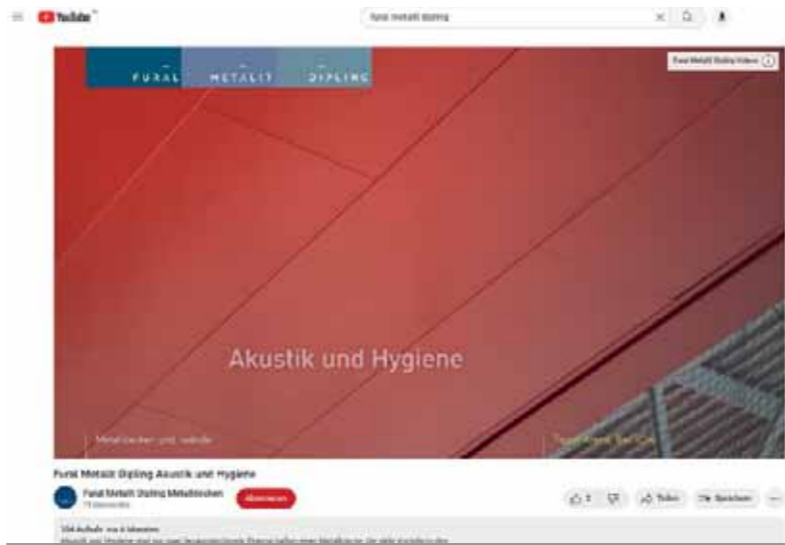

Sono online dieci filmati You-Tube sulla scatola campione, l'assemblaggio e l'igiene.

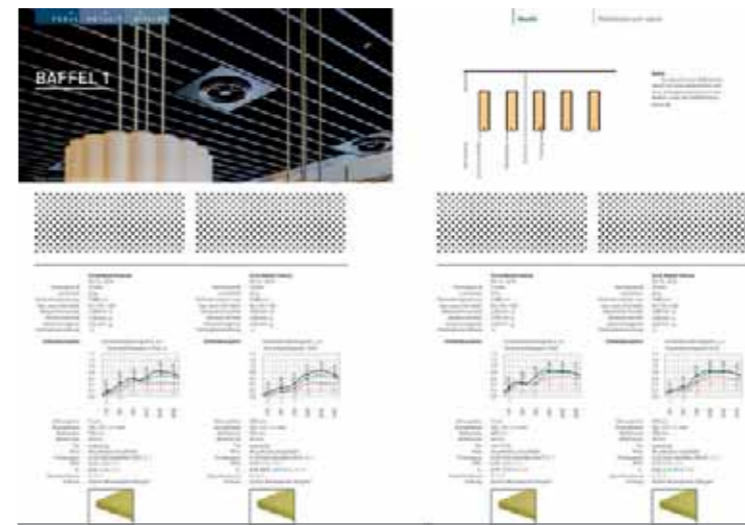

Nuovo Manuale di Acustica, 97 pagine con certificati di prova ed esempi pratici



Siamo leader di mercato nella protezione antincendio - leader in certificati di prova e tecnica



I nostri clienti utilizzano i nostri strumenti di marketing per le vendite



Sfida - Howdy il Natale Occidentale è stato il vincitore



Newsletter via e-mail - bei Projekten, assemblaggio e famiglia Fural è importante



Libro di architettura con 57 progetti in 235 pagine

Buono/Nuovo 1° trimestre 2022

Progetti 2022



Onorificenza dal ministro per l'esame con lode

Sandi Ramakic ha superato con ottimi risultati l'esame finale di apprendistato il 29 giugno 2021 ed è ora un tecnico progettista qualificato in tecnologia meccanica.

Il 9 marzo 2022, in occasione dell'evento "Apprendisti eccellenti", LH Thomas Stelzer si è congratulato calorosamente con Sandi Ramakic e gli ha conferito il premio: "Apprendistato con distinzione - sei uno dei migliori del Paese".

Ci congratuliamo vivamente con lui!



Dispositivo automatico di misurazione angolare a Hungen

Pannelli perfettamente a misura sono il risultato del lavoro del dispositivo di misurazione angolare a Hungen con il macchinario Föttomat.

In questo modo si controlla con precisione ogni angolo su ogni lato longitudinale del pannello, cinque volte per ogni pannello bordato.

Un segnale rosso avverte di eventuali discrepanze e richiede un controllo manuale.

Ogni giorno, 1.000 pannelli passano attraverso il controllo di qualità interno di Hungen, che si trova anche a Gmunden.

Una grande idea del nostro team di manutenzione e un criterio importante per la nostra qualità!



Investimento in CH con banco pieghevole Bystronic di 4 metri e 4 m di piegatura Schechtl.

Con il banco pieghevole Bystronic è possibile ripiegare i Baffel monoblocco fino a 4 m in un'unica fase di lavoro. Lo Schechtl da 4 m consente una rapida regolazione dei sostegni per le luci o per pannelli speciali. Da un lato, con la tecnologia Schechtl vengono utilizzate le stesse macchine collaudate in tutte le sedi; dall'altro, con Bystronic, il produttore svizzero leader di banchi di bordatura vengono effettuati test per il Fural Group. A Gmunden è stato messo in funzione un robot Bystronic per l'automazione del processo.

Di conseguenza, la capacità è doppia rispetto al Baffel monoblocco - i migliori dipendenti hanno le macchine migliori.

→
Health CH
Ospedale de la Tour
Meyrin
Protezione antincendio



→
Office DE
Loksite
Mannheim
Controsoffitti radianti



→
Office DE
Paseo Carré
Monaco di Baviera
Controsoffitti radianti



→
Education AT
Energie Campus BA 2
Graz
Controsoffitti acustici



Lavorare a Prachatice

2022

1. Trimestre

Nuovi uffici a CZ

La nostra famiglia di dipendenti Fural sta crescendo in Boemia Prachatice. Con il sorriso sulle labbra, il lavoro è un piacere.

... l'ambiente migliore per i migliori dipendenti.



EXPO 2020 Dubai

24.-30.03.2022

24-30.03.2022

EXPO 2020 Dubai

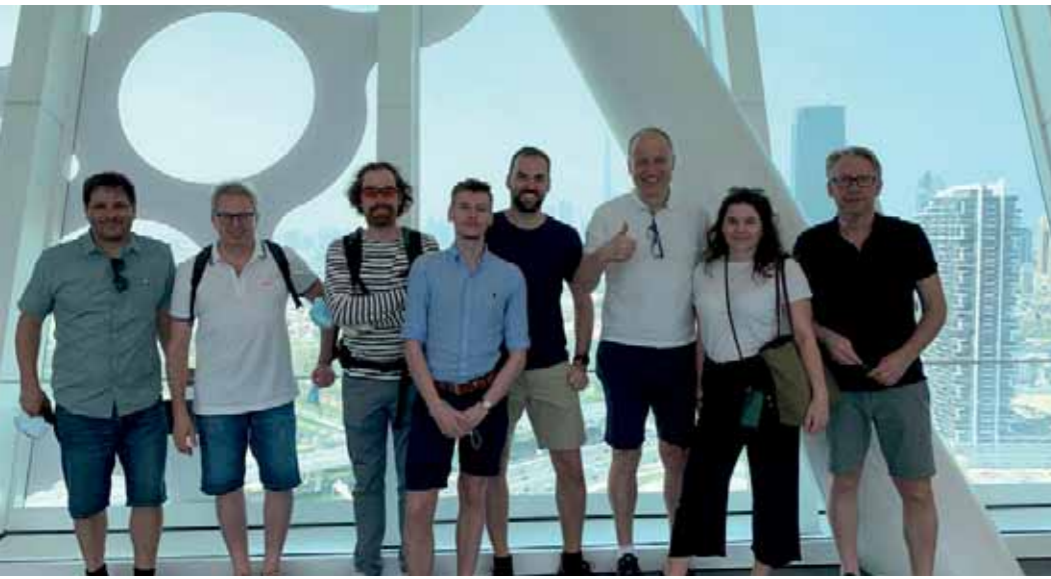

Viaggio di lavoro all'Esposizione Universale e negli EAU (Emirati Arabi Uniti) per conoscere la cultura e i processi di costruzione. I più grandi e migliori architetti costruiscono, costruiscono e costruiscono...
Dubai stessa è rimasta senza petrolio per oltre 10 anni. Si può solo imparare dall'acume commerciale. La nostra guida era l'architetto Dominic Wanders, che vive e lavora a Dubai da oltre 15 anni.

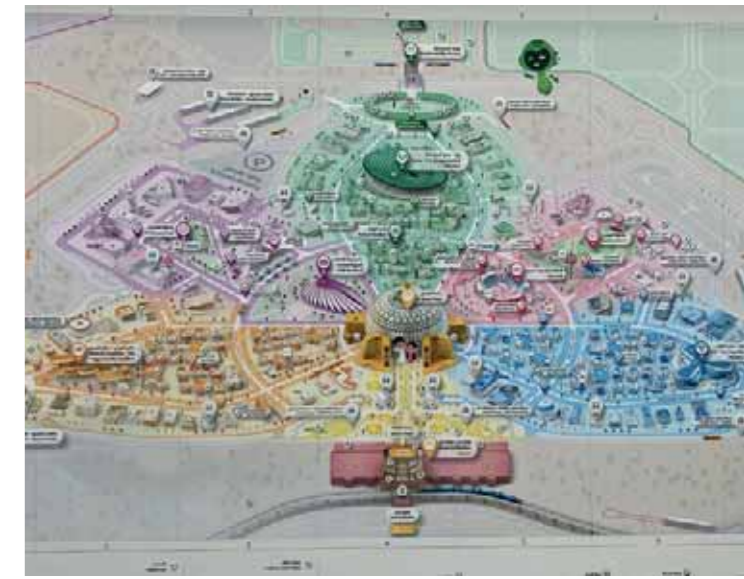

Mantenere la tradizione a Fural Ciambelle e merenda a base di pesce



2022

Tradizioni di lunga data sono coltivate a Fural: Le uova di Pasqua, le brioche ripiene il martedì grasso e il burro e formaggio a base di aringa con baguette il mercoledì delle ceneri - quindi si è felici di fare a meno della carne.



21.04.2022

Cerimonia di premiazione "TRAUNVIERTLER

Fural Systeme in Metall GmbH ha ricevuto il premio Traunviertler 2022 come vincitore nella categoria "50-249 dipendenti".

Premiamo le aziende con il Traunviertel Business Award, i cui successi imprenditoriali hanno un effetto importante per l'intera regione

I progetti internazionali vengono gestiti dal campione nascente Fural di Gmunden e così tutti i clienti con nomi mondiali vengono a conoscenza di Gmunden. Attribuiamo particolare importanza a una buona fidelizzazione dei clienti, per questo organizziamo regolarmente visite per i clienti. I dintorni di Fural offrono opportunità ideali. Che si tratti di una specialità culinaria dei locandieri locali, di una gita in barca sul lago Traunsee o di un'escursione intorno al Traunstein. Le esperienze emozionanti di Fural fanno sì che la visita a Gmunden venga ricordata a lungo e che i clienti tornino sempre volentieri nella regione, anche in vacanza.

Gli impulsi economici speciali nella regione

Fural è un datore di lavoro essenziale per intere famiglie e per diverse generazioni e pertanto attribuisce grande importanza agli investimenti a lungo termine e ai continui miglioramenti del sito di Gmunden.



Salvaguardia dei posti di lavoro esistenti e creazione di nuovi posti di lavoro nella regione

Fural impiega un totale di 250 persone, di cui 150 nello stabilimento di Gmunden. Abbiamo altre sedi commerciali, tecniche e produttive a Büron (Svizzera), in Hungen (Germania), nella Repubblica Ceca, in Polonia e in Belgio. Grazie a investimenti costanti e dell'ulteriore espansione dell'azienda, ogni anno si cercano nuovi collaboratori motivati per una crescita sana. Per trovare nuovi dipendenti, collaboriamo attivamente con le scuole regionali (HTL Vöcklabruck, ...) e offriamo tesi di laurea e stage.

Che sono fortemente radicati a livello regionale

La maggior parte dei nostri dipendenti deve percorrere solo pochi chilometri per raggiungere il posto di lavoro e può quindi spostarsi a piedi, in bicicletta o con i mezzi pubblici. La gioia di lavorare alla Fural è testimoniata dai numerosi dipendenti di lunga data. Grazie alla nostra buona reputazione come datore di lavoro, persone che vanno dai nonni e dai genitori ai figli lavorano per l'azienda dall'inizio della loro vita lavorativa fino alla pensione. La regionalità viene presa in considerazione anche per l'acquisto di risorse e servizi. Nel corso degli anni si è instaurata un'eccellente cooperazione interaziendale con i fornitori regionali, di cui l'azienda è orgogliosa.

Festa dell' albero di maggio - barbecue la sera prima

28.04.2022

Gli ospiti di Metalit Büron CH, Dipling Frankfurt Hungen DE, Fural Bohemia CZ e Production FURAL organizzano un barbecue presso il "Il Capo" la sera precedente.



29.04.2022

Solo chi si dedica con tutto il cuore alla preparazione sa quanto lavoro c'è da fare.

Grazie a tutti coloro che hanno partecipato: siete i migliori!

Festa dell' albero di maggio Tutti danno una mano



Festa dell' albero di maggio 29.04.2022 un progetto di Philipp Stummer

29.04.2022

Festa dell' albero di maggio un progetto di Philipp Stummer



Il debriefing è importante, Philipp Stummer sempre in prima linea

I clienti visitano Fural Metalit Dipling

2022

Una visita al Fural vale sempre la pena. I dintorni di Fural offrono opportunità ideali. Che si tratti di una cena al Future Workshop, di una gita in barca sul lago Traunsee o di un'escursione intorno al Traunstein. Le esperienze emozionanti al Fural garantiscono che la visita a Gmunden sarà ricordata a lungo.



2022

Merita una visita!



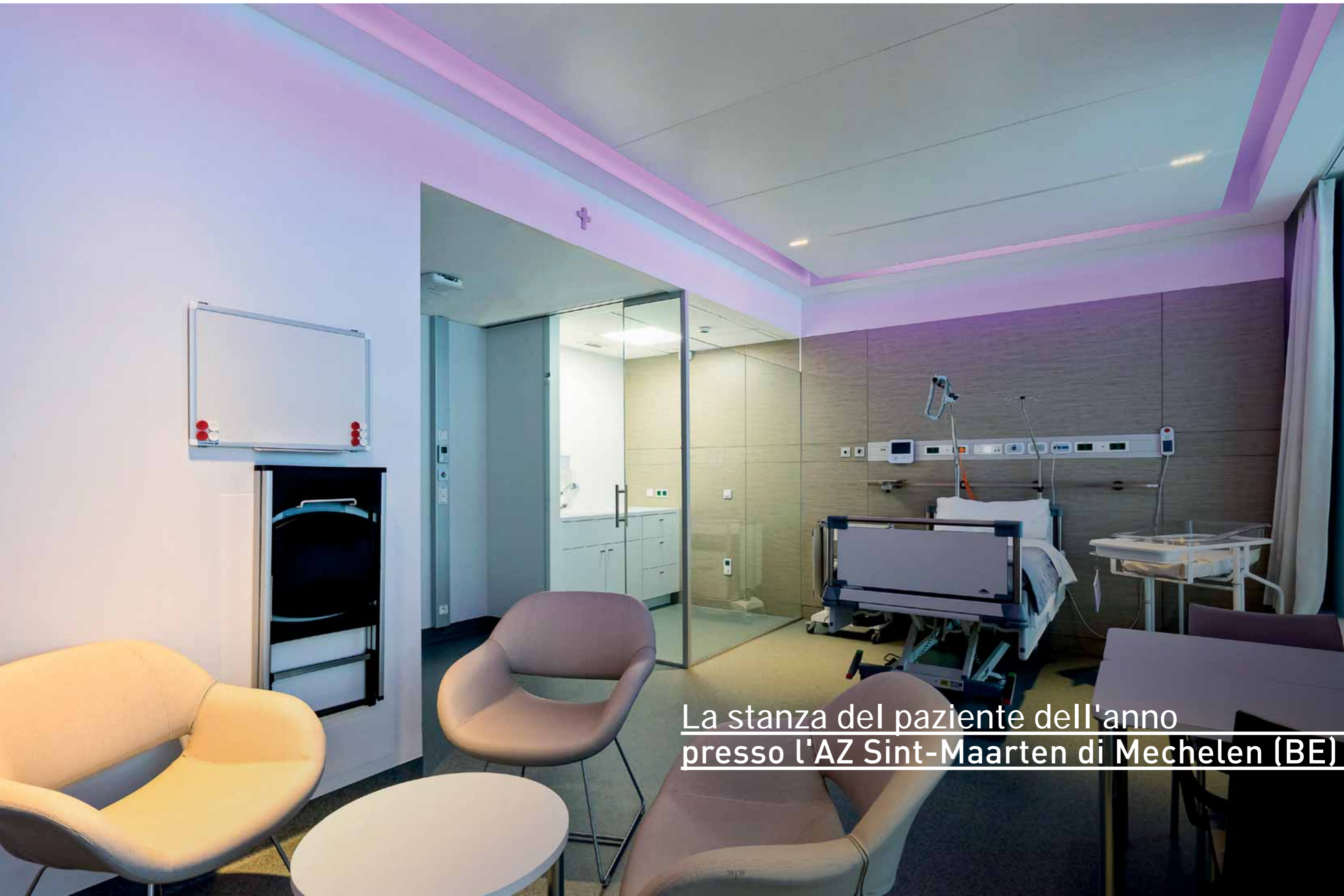

La stanza del paziente dell'anno presso l'AZ Sint-Maarten di Mechelen (BE)

Business2Run

05.05.2022

10.-13.05.2022

Visita dei clienti in Italia e Fiera Exposanità a Bologna



Fural ha partecipato alla Traunsee Business2Run per la sesta volta. Hanno partecipato otto squadre per un totale di 24 partecipanti. Da soli possiamo ottenere poco, insieme possiamo ottenere molto.

Un viaggio in Italia è sempre una buona idea, anche per lavoro. La partecipazione alla fiera Exposanità di Bologna è stata l'occasione per Fural di incontrare i principali protagonisti del settore ospedaliero in Italia, dagli ingegneri e architetti ai gestori degli edifici e alle aziende di manutenzione. Da Bologna a Milano - per visitare alcuni dei nostri clienti.



Visita al cantiere Apple & Studio dell'architetto Henn

06.05.2022



06.05.2022

La gita aziendale a Monaco è stata un incontro proficuo. Vedere un progetto che prima era solo un pezzo di carta non ha prezzo. Incontrare architetti di fama mondiale dello studio Henn: un valore che non si può comprare.



Buono/Nuovo 2° trimestre 2022

Progetti 2022



Camp Lead Krist Pervorfi - pensare al miglioramento
Pallet di stoccaggio in blocchi ordinati per dimensione, panoramica rapida, ordine perfetto, spazio ottimale.

Nuovo magazzino antincendio alla fine del corridoio, all'ingresso spazio giornaliero per In & Out, Ordine perfetto!



Formazione su Microsoft Teams con Michael Kienzle
A marzo si sono svolti 3 corsi online su Microsoft Teams con un totale di 21 partecipanti.

I dipendenti dei settori tecnica, marketing, contabilità, produzione, assistenza, emissione merci, controlling e acquisti hanno avuto la possibilità di ottimizzare le loro conoscenze con il programma.

Sono stati affrontati gli argomenti relativi agli appuntamenti di MS Teams, all'implementazione degli appuntamenti, alle opportunità degli appuntamenti digitali e alle impostazioni di base, oltre a chiarire le cose da fare e da non fare per le riunioni online.



Fitness per i dipendenti

D'ora in poi tutti i dipendenti dello stabilimento di Dipling potranno usufruire gratuitamente della gamma completa di servizi dello studio sportivo Storck Hungen.

- Studio sportivo a Hungen e Utphe
- Fitness (cardio)
- Corsi
- Sauna e solarium
- Bevande minerali - tariffa forfettaria

Tutto è incluso!



→
Education AT
Johannes-Kepler-Universität
Linz
Controsoffitti radianti



→
Office DE
ERP
Berlin
Controsoffitti ad isole



→
Education NLD
Onderzoeksgebouw VU
De Boelelaan
Controsoffitti radianti



→
Health CH
Inselspital
Bern
Controsoffitti ad isole

Compleanni rotondi + pensione + Babyparty



2. Trimestre

Pensionamento Windhager Heli.
 A Fural si festeggiano i compleanni rotondi: Andrea Beißkammer festeggia il suo 50° compleanno.
 Inoltre, Annie Redl si felicita per il suo matrimonio ed Enis Rasiti per il suo secondo figlio.

2022

Jan De Clercq, leader del team, non sapeva nulla. Tutto il team è arrivato con famiglia a seguito per festeggiarlo...

Jan De Clercq – 10 anni nel Team Benelux



Varo della barca: scoprire la bellezza del Salzkammergut

14.06.2022

Grazie a Peter Schmid, Michi Schatzl e al team di spedizione/magazzino - grande organizzazione.

2022

Reinterpretazione della gestione dinamica delle costruzioni contemporanee a controsoffitto. Noi Fural, i nostri controsoffitti sono funzionali, individuali e contemporanei.
Cubi di Manfred Mayerle, design del Prof. Killian Stauss.

Arte: la vita è colorata



Manfred Mayerle, nato nel 1939 a Monaco [i dadi]



Carolina Kreuzsch, nata a Tittmoning nel 1978 [foto all'ingresso]



Erika Demmelhuber regala un dipinto a Fural



Alto Hien, nato nel 1941 a Monaco [The Steles]

I clienti visitano Fural Metalit Dipling

2022

Discussioni tecniche di alta qualità, approfondimenti sulla produzione e una buona dose di divertimento fanno parte delle visite dei clienti di Fural Metalit Dipling.



2022



Merita una visita!



Fattore di successo nelle vendite e in privato (hobbys e passioni)



←
Steffen Wand
Vendita Germania centro
Henry Maske, grande sportivo
Isola Rügen
Il mio hobby oldtimer: qui con la Corvette C3 anno di costruzione 1980
Gruppo musicale preferito: Rammstein



→
Herbert Brunhmeier
Vendita Germania sud
Serie: Hubert und Staller



←
Roman Gross
Commerciale
Hobby: apicoltura e api da miele
Serie: The Big Bang Theory
Momento clou nel 2022: la visita di Metalit e la riunione degli amici dopo un anno e mezzo (a causa della pandemia).



→
Viktor Kutscher
Vendita Repubblica Ceca
Trascorrere del tempo con la famiglia
Volare con il figlio
Serie/film con tematiche horror
Viaggiare



←
Andreas Höhme
Vendita Germania Est
Attore preferito: Horst Kraus
Comico preferito: Olaf Schubert
Club: BVB



Fattore di successo nelle vendite e in privato (hobbys e passioni)



←
Maximilian Huemer
Responsabile del servizio tecnico interno
Sciare
Appassionato di formula 1 (non mi perdo mai una gara)
Corso, escursioni
Amici (cosa sarei senza i miei amici, lavorare sodo giocare sodo)
Viaggiare (mangiare bene, fare shopping e prendere il sole)



←
Tobias Todt
Team Leader Grandi Progetti
Serie: Suits, White Collar
Attore: Tom Hanks
Club: dieDURCHTRAINIER



→
Andrzej Wereszczak
Commerciale
Serie: Omicidio con vista
Film dell'anno: Top Gun Maverick.



←
Thomas Pelikan
Responsabile del reparto commerciale/vendite Firmatario autorizzato
Viaggi, cucina, avventura, escursioni, natura e grandi città, sci
Serie: Heimatleuchten, Bares per Rares, Paulchen Panter, ZIB2, Ninja Warrior
Attore: Sean Connery
Karl Merkatz, Arnold Schwarzenegger, Tom Cruise

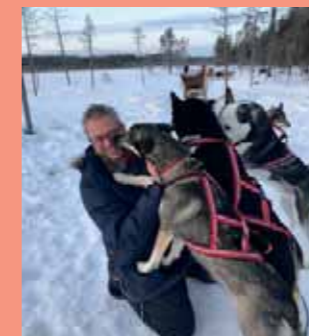

→
Perrine Rapp
Tecnico di progetto / Commerciale
Serie: The Big Bang Theory
Club: TC Gmunden 1903
Hobby: viaggiare, tennis





←
Bernhard Zierlinger
Commerciale
Serie: Mr. Bean
Hobby: calcio con il figlio



→
Marcus Stocker
Dirigenza Metalit
Club preferito: FC Lucerna



→
René Weif
Vendita in Austria
Serie: I ragazzi
Attore: Benedict Cumberbatch
Attrice: Natalie Portman
Squadra di calcio: SK Rapid
Wien



→
Branislav Bajza
Commerciale
Club: Manchester United
Serie: Una famiglia terribilmente simpatica - Al Bundy
Modello di riferimento: il mio defunto padre
Film: Avengers
Attore: Gerald Butler, Liam Neeson



→
Bernard Niessen
Vendita LUX + Belgio
Vendita in Francia
1Club: BEN + Diavoli Rossi belgi



←
Tobias Staudinger
Commerciale / Vendita Vienna
Film/serie preferita: Il Gladiatore, Game of Thrones
Hobby: calcio, sci, golf
Idolo: Hermann Maier, Niki Lauda
Punto forte: vacanza sugli sci a Zauchensee, neve buona - piste vuote. Molto e buon lavoro Fural. Ho ancora i capelli.
Fratello di nozze.



→
Andreas Fürthauer
Vendita Germania Ovest+Centrale
Serie preferita: GRIP - Das Motormagazin
Attore: Dwayne Douglas Johnson The Rock
Club: Fortuna Düsseldorf
Hobby: Porsche, auto d'epoca



→
Riccardo Puglisi
Vendita Italia
Serie preferita: La casa di carta
Attrice preferita: Sophia Loren
Viaggiatore appassionato
Amo cucinare, ma amo ancora di più mangiare.
Il mio motto: E meglio godere e pentirsi, che rimpiangere di non aver goduto. (G. Boccaccio).



→
Jan Otten
Vendita Paesi Bassi
Motto: godersi tutte le cose belle della vita
Associazione: le famiglie
Attività: mercati delle pulci e dell'antiquariato
Programma televisivo: Salvagnini Hunter



←
Christian Bartel
Vendite Germania Nord + Est
Highlight 2022: privato: fuoristrada in jeep attraverso la Grecia; professionale: località Ungheria
Serie preferita: "Hell on Wheels"
Hobby: allenatore di calcio
Moglie preferita: Bettina



←
Nadja Guri
Commerciale
Hobby: passare il tempo con gli amici, la famiglia e il cane viaggio
Serie: Grey's Anatomy
Modello di riferimento: mia sorella maggiore

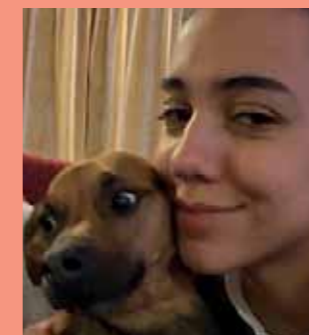
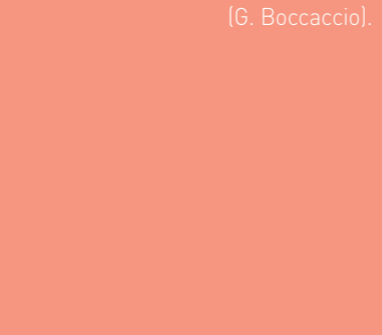

Grandi progetti 2022 Scuola secondaria Trostberg e molte aule

Con la nuova costruzione della scuola secondaria statale di Trostberg, l'edificio scolastico è stato suddiviso in tre strutture compatte a tre piani che formano spazi aperti interconnessi e collegano gli spazi interni. I soffitti del nuovo edificio sono stati dotati di controsoffitti metallici di Fural per rendere piacevole la qualità del soggiorno nelle stanze, per garantire la massima concentrazione e il massimo rendimento degli alunni e per migliorare l'acustica degli ambienti.



FIERE DELL'EDILIZIA SCOLASTICA - A FRANCOFORTE, COLONIA E BERLINO 2022



Nel settore dell'edilizia scolastica stanno accadendo delle cose, come è emerso con particolare chiarezza durante le fiere dell'edilizia scolastica.

Erano presenti temi come la sostenibilità, la sicurezza, la robustezza, la flessibilità e, non da ultimo, la qualità. La tendenza costruttiva sembra spostarsi dalle scuole a corridoio con aule verso le scuole a grappolo con aree flessibili che creano spazio per l'apprendimento individuale.

2022

Un'altra edizione della fiera Feuertrutz si è svolta con la nostra partecipazione. È sempre un'occasione per avere discussioni interessanti e per informarsi sulle novità del mercato.

All'insegna del motto "Il futuro è la migliore terapia", si è svolta ad Hannover la "Giornata tematica della salute" di Trilux. Dirk Freytag ha tenuto un workshop con i partecipanti: "Pazienti sani, proprietari di edifici sicuri - funzione e aspetto perfetti dei controsoffitti".

Fiere - Feuertrutz, Trilux



Ob Präzisionsarbeit in Operationssälen und Intensivstationen, Wohlfühl-Atmosphäre im Patientenzimmer, blendfreie Computerarbeitsplätze oder Sicherheit und Orientierung inner- und außerhalb des Gebäudes – kaum ein Anwendungsbereich stellt so unterschiedliche und gleichzeitig hohe Ansprüche an die Gebäudeinfrastruktur wie Kliniken, Praxen und Pflegeeinrichtungen. Der Thementag Health lädt Sie dazu ein, sich mit den Experten dazu auszutauschen, wie sich Kliniken und Pflegeeinrichtungen heute bei der Gebäudeinfrastruktur sowie Digitalisierung zukunftssicher aufstellen und damit den steigenden Anforderungen begegnen können. Best Practice Beispiele geben dabei wertvolle Impulse.

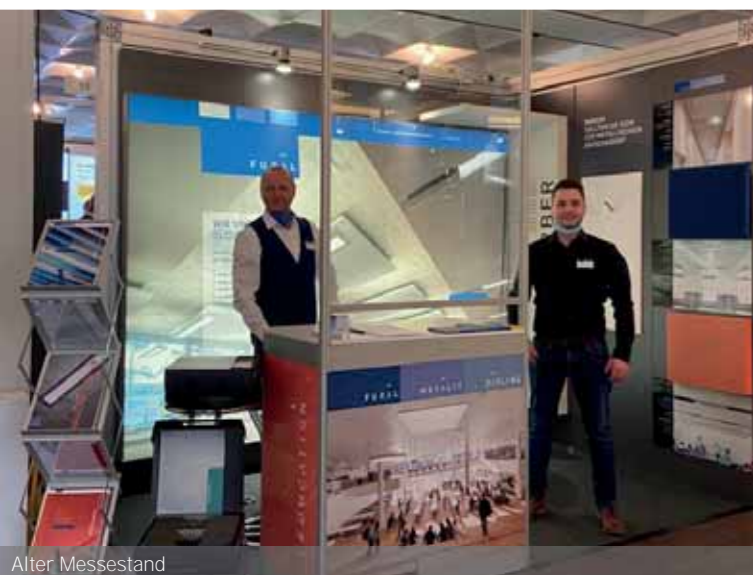
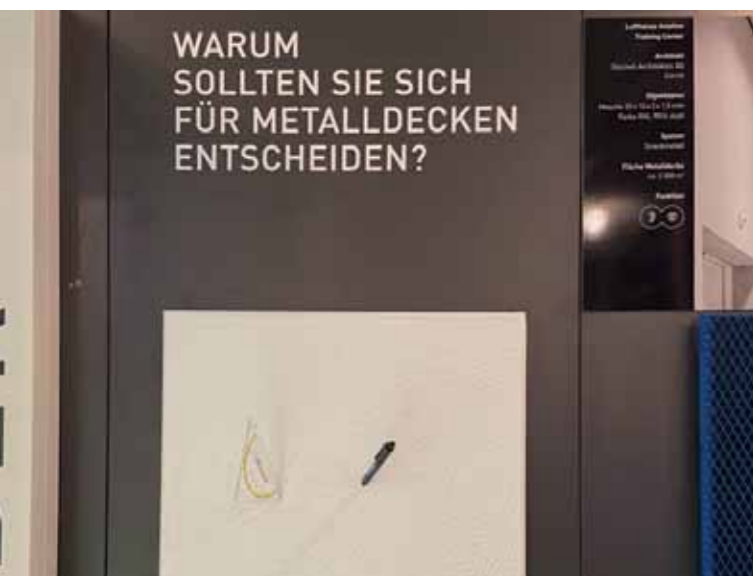

Alter Messestand



Nuovo stand fieristico: più colori, più campioni da toccare



Büron – muro dei dipendenti e bottiglie riutilizzabili come modello per tutte le sedi 2022



← Parete in metallo con le foto dei dipendenti
Una grande idea di Metalit: tutti i dipendenti visibili in un unico luogo. Bellissime foto in bianco e nero con nomi e funzioni.



→ **Acqua in bottiglie di recupero: siamo sostenibili**
Quando si parla di tutela dell'ambiente, vale la pena pensare alle piccole cose della vita quotidiana: per questo i dipendenti Metalit hanno ricevuto bottiglie riutilizzabili personalizzate che possono essere riempite a piacere con acqua filtrata e gassata.



2022

Un impianto fotovoltaico con una capacità di 100 KW è stato installato sul tetto di un edificio a Gmunden e un altro impianto da 80 KW è stato messo in funzione.
Un totale di 150 pannelli fotovoltaici fornisce energia rinnovabile che si adatta al design sostenibile dell'edificio. Ora possiamo lavorare con ancora più energia! Letteralmente!

Sostenibilità - Impianti fotovoltaici



Grandi progetti 2022 Casa della Cattedrale, Dresda

Nel cuore di Dresda si trova la Casa Madre della Chiesa Cattolica Romana. La progettazione di controsoffitti metallici in pannelli piramidali triangolari di Alexander Pöttsch Architekten ha un effetto mozzafiato. La combinazione dei pannelli con gli elementi a incrocio conferisce all'interno un carattere distintivo che si aggiunge all'imponenza di questo luogo unico.

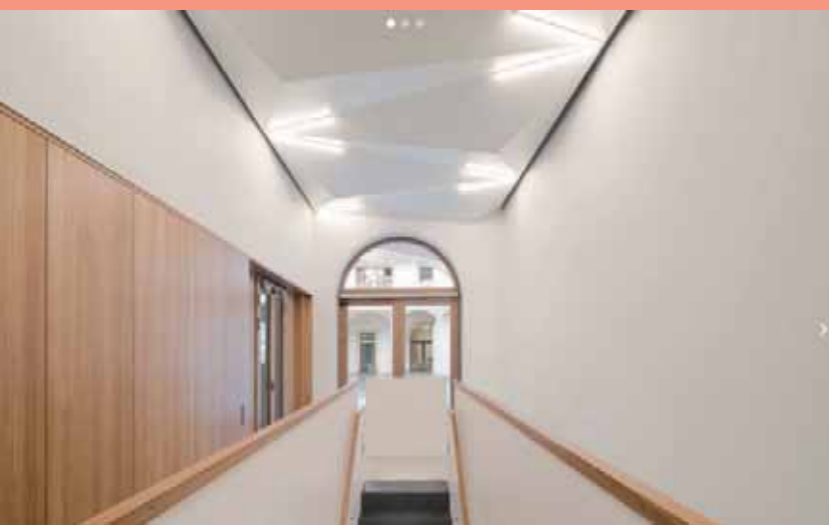

Buono/Nuovo 3° trimestre 2022

Projekte 2022



Messa in funzione del robot per la piegatura

A luglio siamo riusciti a mettere in funzione un nuovo robot per la piegatura + un macchinario di bordatura nella nostra produzione. Questa è la macchina di base e la cella robotica collegabile. La lunghezza massima di piegatura è di 1.030 mm e 600 mm per il robot. I pezzi grezzi vengono sagomati con una forza di pressatura di 400 [kN].

I grandi vantaggi del robot sono:

- Programmazione semplice e veloce
- I processi di impostazione sono rapidi e semplici
- Facile riproduzione di nuovi pezzi stampati
- Sistema di azionamento dinamico a basso rumore per un'elevata velocità di processo
- 6 assi



Nuovo ufficio vendite a Vienna

È stato aperto un nuovo ufficio Fural in una delle città più belle del mondo. L'affascinante sede si trova a Vienna in Mariahilfer Str. 101, 1060 Vienna. Il responsabile è Tobias Staudinger. Il suo obiettivo è quello di stabilire contatti commerciali con i migliori studi viennesi. In bocca al lupo per il suo lavoro.



1.200 campioni di lamiera stirata inviati a 600 uffici di alto livello

La superficie Parzifal altamente opaca con rivestimento idrolaccato è già stata votata due volte come sistema dell'anno. Abbiamo inviato questo e altri campioni a 600 architetti. Desideriamo inoltre sottolineare che i progetti più belli di DE, AT, CH, Benelux, PL e FR possono essere consultati online nel nostro libro di architettura.



→
Office LUX
CSS
Lussemburgo
Protezione antincendio



→
Office DE
TET Areal Am Tachels
Berlino
Lamiera stirata



→
Office AT
Bürogebäude Floragasse
Vienna
Baffel



→
Health DE
Gesundheitscampus
Flörsheim am Main
Sistema clip-in

Un giorno - tre matrimoni - in tre paesi (AT + CH + CZ)



3. Trimestre

Settembre è stato un mese molto felice a Fural. I nostri colleghi Christine Holzinger (d'ora in poi Christine Gruber), Vedran Gajic, Petra Smržová e Radek Hudec si sono sposati.

Auguri per la vostra nuova vita!



2022

C'è molto da festeggiare: Irnes Abdijanovi compie 20 anni, Harald Winterauer ha compiuto 50 anni e Christine Holzinger 40 anni. Ci congratuliamo anche con la famiglia Gajic per la nascita della figlia Nika.

Compleanni rotondi e nascita di bambini



I clienti visitano Fural Metalit Dipling

2022



- 5 motivi per visitare Fural Metalit Dipling:
- Un soggiorno soddisfacente
 - Siamo buoni padroni di casa
 - La maggior parte dei nostri ospiti torna a trovarci...
 - Ci si diverte insieme
 - Lavoriamo dove altri vanno in vacanza

2022



Merita una visita!

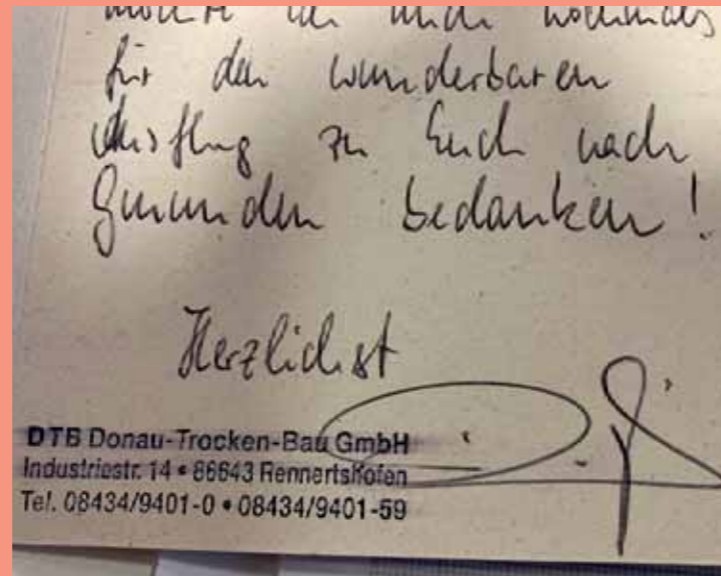

Clients - Performances in mountains

2022

2022

Force: Baffle and Parzifal / hydro-lacquered

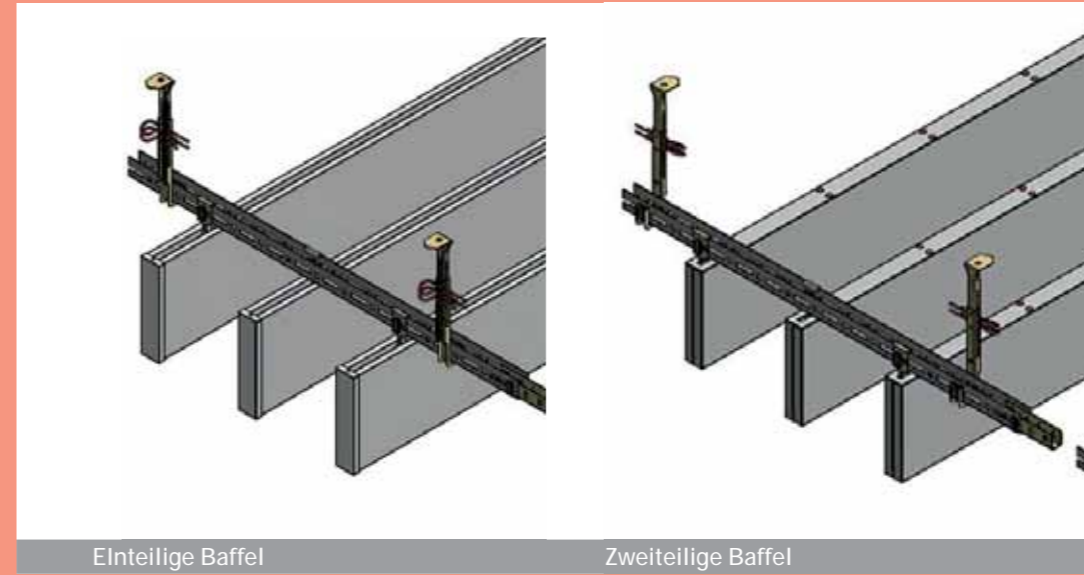

Einteilige Baffle

Zweiteilige Baffle

← Baffle monoblocco e doppi Gmunden da 0 a <15.000 unità più produzione a Büron



← Parzifal / idrolaccato Aumento della produzione del 25% nel 2022 per arrivare a >200.000 m2, Progetto KAP con 1.000 posizioni e NOTA 10+, l'aspetto speciale di Parzifal su lamiera stirata

Festa d'estate a Dipling

27.07.2022



In un ambiente verde, all'ombra degli alberi, sul prato di Dipling.... Si pranza insieme con buffet greco e bevande.



29.08.2022

La "Schäferfest" di Hungen risale al 1922 ed è diventata una tradizione universalmente diffusa. Non c'è da stupirsi che i dipendenti di Dipling amino partecipare agli eventi locali. Dennis Müller lo ha realizzato insieme alla moglie, come contributo alla campagna creativa: "Chi ha la pecora più bella?". L'azione si svolge nell'ambito del 100° anniversario della Festa dei Pastori.



Conferenza sulle vendite - visita Schmöle, Trilux, Dipling

26-28.09.2022



Gli alti quadri di Gmunden hanno trascorso tre giorni a Dipling in Hungen. L'ordine del giorno prevedeva una visita allo stabilimento di Schmöle e Trilux con un programma serale, una visita all'azienda di Dipling e un momento di discussione su argomenti interni.

26.-28.09.2022

Conferenza sulle vendite - visita Schmöle, Trilux, Dipling



WÄRMEPUMPE BENÖTIGT FLÄCHENWÄRMETAUSCHER
UND IN DER SANIERUNG IST DIE DECKE UND WAND DIE OPTION

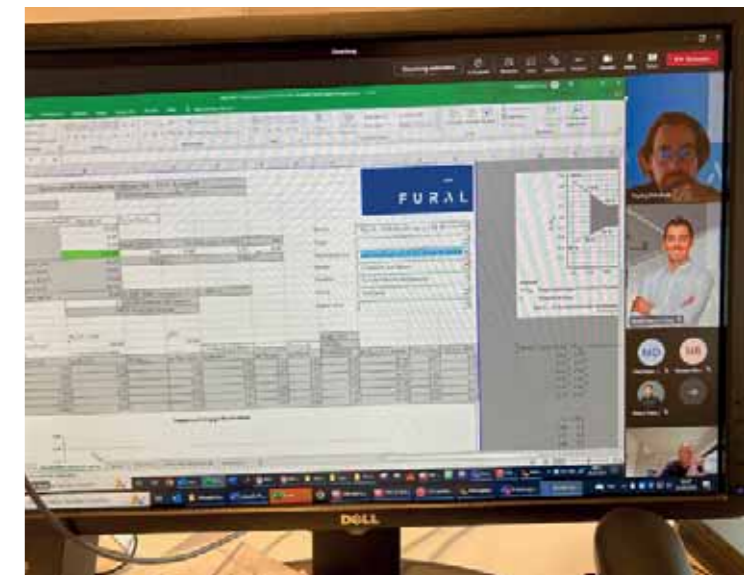

Formazione antincendio Wildeboer & Trox



La formazione interna sulla protezione antincendio condotta da Florian Heiningler ha avuto molto successo. In un'atmosfera rilassata si possono fare nuove esperienze e porre domande "scottanti".



2022

Donati da Fural dei pozzi 143, 202, 246, 307, 373

Fondatore dell'associazione KA KI HE - Progetto per l'acqua potabile in Cambogia - Fritz Kieninger: "... mentre pompavo, un getto d'acqua pulita è uscito dal pozzo. L'anziano del villaggio si mise in ginocchio e cominciò a piangere..."



Noi ci siamo - Fiere dal vivo
ARCHITECT@WORK a Vienna e Varsavia

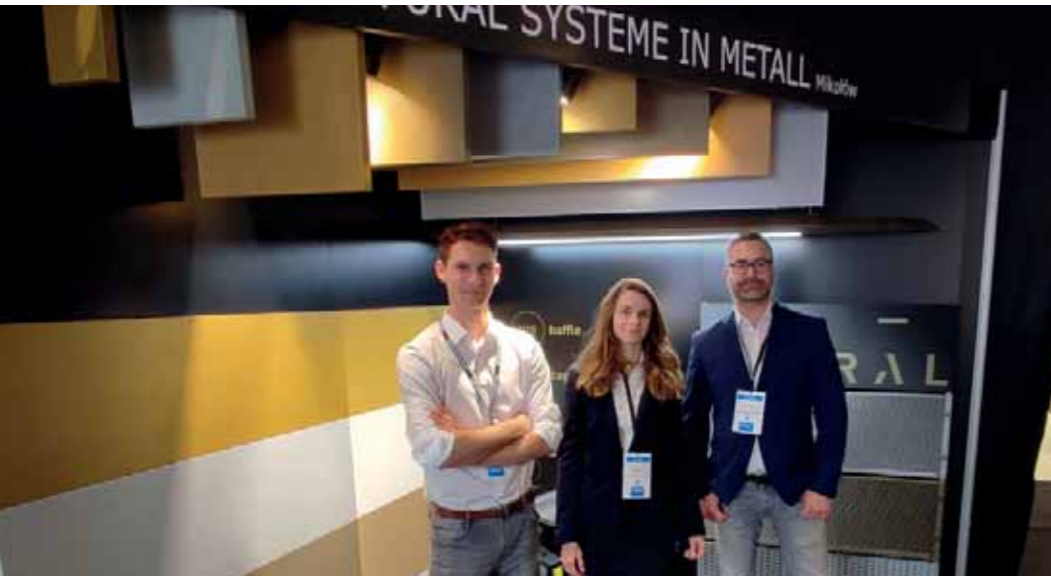

2022

Il Fural è d'oro:

- Baffel: monoblocco o doppi, con diverse perforazioni, altezza e colore
- Lamiera stirata: Eye-catcher in 4 maglie e logo Fural impresso
- Controsoffitto a isole con illuminazione
- Confronto tra verniciatura a polvere e verniciatura idrolaccata Parzifal in colorazione oro e argento.

2022

Grünberg - scoprite lo splendido Salzkammergut

Escursione comune dalla "Grünbergbäurin" alla Grünbergalm.
Dopo aver raggiunto la vetta, siamo scesi con lo slittino fino al Grünberg Flitzer. Alla fine della giornata abbiamo mangiato tutti insieme, non poteva essere meglio.



Nuovi dipendenti Fural Metalit Dipling Boemia - future persone guida



↑
Steffen Wand
Vendita Germania centro



→
Lucie Pechartová
Amministrazione



←
Jelena Cvijanovic
Verniciatura a polvere

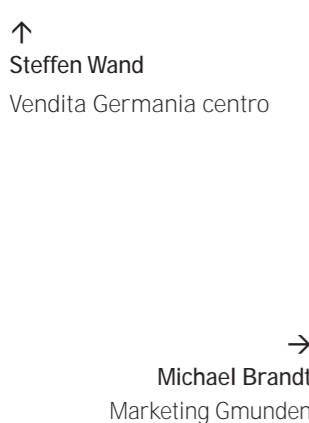

→
Michael Brandt
Marketing Gmunden



←
Michael Prib
Verniciatura Dipling



↓
Adam Suchanek
Technico



←
Samantha Mariuzzi
Head of Design

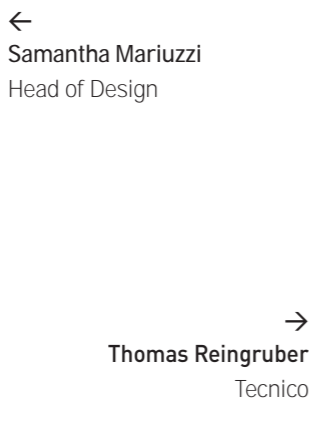

→
Thomas Reingruber
Technico



→
Marco Wenzel
Verniciatura Dipling



↓
Stefan Bernert
Magazzinaggio e Logistica
Dipling



→
Adam Pejchal
Technico



←
Julian Gruber
Apprendista informatica



←
Krystian Wiora
Piegatura Gmunden

2022 Nuovi dipendenti Fural Metalit Dipling Boemia - future persone guida



←
Karl Heinz Moshammer
Manutenzione Fural



←
Dominik Betz
Technico Fural



←
Vladimir Krajisnik
Piegatura Metalit



→
Dieter Mortelmans
Technico Benelux



↓
Lisa Kara
Backoffice Dipling



←
Stefan Grob
Commerciale e vendita



←
Daniel Wiszowaty
Sviluppatore di software



→
Megar Ibrahim
Insegnante di tedesco

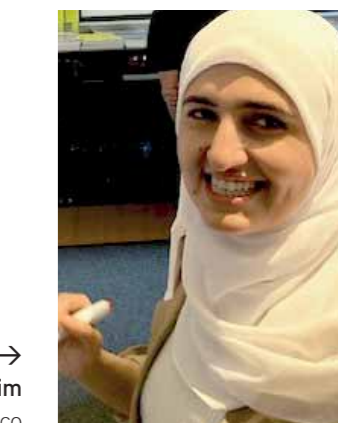

Oktoberfest... solo a Monaco

30.09.2022

2022

Prove acustiche di Baffel radianti e controsoffitti



L'Oktoberfest a Monaco significa tanto divertimento, attrazioni indimenticabili, buona compagnia, bei costumi e naturalmente la birra famosa in tutto il mondo. Siamo lieti che i dipendenti Fural abbiano potuto prendere parte a questo evento e non vediamo l'ora che arrivi il prossimo round nel 2023.

Presso il TÜV di Norimberga sono state effettuate nuove misurazioni acustiche per i Baffel (radianti) e i controsoffitti. In totale sono state testate 29 strutture diverse. L'attenzione si è concentrata su Baffel doppi, diverse inserti e altezze di sospensione più elevate, al fine di fornire ai clienti calcoli ancora più accurati in futuro. I test sono stati eseguiti da Dominik Betz, Martin Richter e Michael Fuchs (ingegnere esterno). I risultati sono in fase di valutazione e saranno elaborati in un documento informativo. Un ringraziamento va anche al reparto produzione, che ha facilitato i test con la prefabbricazione, riducendo così la ricostruzione in loco.



Sostenibilità - la nostra responsabilità



Sostenibilità - Articoli di stampa

Sostenibilità - Articoli di stampa



INTERVIEW PROF. JOCHEN STOPPER

Nachhaltigkeit | Kompetenz und Anspruch

Sehr geehrter Herr Prof. Jochen Stopper, Sie sind »Professor für energieeffizientes und nachhaltiges Bauen« an der Fakultät 100 der Technischen Hochschule Rosenheim. Was sind für Sie die größten Herausforderungen im Bauen aktuell?

Aufgrund der Klimawärkung ist Klimaneutralität das nächste große und wichtige Ziel. Die EU sieht in Europa Klimaneutralität bis zum Jahr 2050 an. In Deutschland haben wir im Klimaschutzgesetz 2021 festgelegt: Es ist eine enorme Herausforderung, den Gebäudektor klimaneutral zu machen. Dies erfordert einerseits eine drastische Reduzierung des Energieverbrauchs und andererseits eine deutliche Erhöhung des Anteils an regenerativer Energie.

Wir müssen uns klarmachen, dass 40% des Gesamtenergieverbrauchs in Europa auf den Gebäudektor entfallen, übrigens auch fast 40% der CO₂-Emissionen. Dies ist ein großes Problem, allerdings auch ein großer Hebel, wenn man es schafft, hier etwas zu verändern.

Eine weitere Herausforderung stellt die aktuelle Ressourcenknappheit im Bauen dar. Nicht nur die Gewinnung muss der Ressourcenverbrauch in der Baubranche erheblich reduziert werden. Aktuell entfallen auch hier wieder ca. 40% des globalen Ressourcenverbrauchs auf den Gebäudektor. Die EU hat im »Green Deal« u.a. formuliert: Das Wirtschaftswachstum soll entkoppelt werden vom Ressourcenverbrauch.

Auch wenn die Zahl schon strapaziert wurde: 40% des Abfallaufkommens weltweit sind heute im Gebäudektor verursacht. In Deutschland liegt der Anteil sogar bei 50%.

Ziel sind zukünftig Gebäude, die wenig Energie benötigen, die vollständig durch regenerative Energie versorgt werden, die aus Baustoffen errichtet werden, die schon einmal recycelt wurden und/oder am Ende des Lebenszyklus des Gebäudes leicht recycelbar sind. Das ist noch nicht möglich, leichter zu sagen als zu tun, aber in Deutschland haben wir nur einen sehr geringen Anteil an Neubauten – die wir als »Pioniergeneration« bauen müssen – überwiegend haben wir Bestandsgebäude. Bei diesen wird es unglaublich schwierig, sie klimaneutral zu machen.

Wie vermitteln Sie diesen Anspruch in der Lehre und wie werden diese Themen von den Studierenden aufgenommen?

Sich orientieren in Form von Vorlesungen und Übungen die Hochschullehrkräfte in den Studiengängen Innenarchitektur und Architektur. Zudem betreiben ich Einbauforschung und Abschlussarbeiten. Die Nachhaltigkeit ist immer ein überforderndes Thema. Ich lehne, dass in Zukunft auf keinen Fall mehr fossile Brennstoffe verbraucht werden, sondern dass wir Gebäude mittels erneuerbarer Energien heizen, kühlen und beleuchten werden. Wir müssen den Nachwuchs darin ausbilden, wie bestehende Gebäudestrukturen so nachgerüstet werden können, dass diese klimaneutral sind. Neue Bauten verlieren als zu betrachtlende Entwicklungsformen an Relevanz. Bestandsbauten rücken zunehmend in den Vordergrund.

Ein weiteres Seminar, das von mir angeboten wird, geht sich um Gebäudeenergie. Wir müssen in Zukunft mehr über Klimaziele nachdenken – seien es Energie-, Wasser- oder CO₂-Ziele – und den gesamten Lebenszyklus von Gebäuden betrachten. Bei einem Neubau oder einer Sanierung darf man nicht mehr nur den Tag der Schlüsselübergabe im Blick haben, sondern mindestens den durchschnittlichen Lebenszyklus von 50 Jahren. Die Dab-

Informazioni interessanti sulla sostenibilità e interviste stimolanti con esperti nel campo dell'edilizia sostenibile.

È un argomento che ci sta a cuore e che vogliamo approfondire.



Stellenmarkt Newsletter Media

DAB DEUTSCHES ARCHITEKTENBLATT

Schwerpunkte Aktuelles Technik Digital Recht Produkte DABthemen

Anzeige

DABspezial Bauen und Umwelt
IBU-Geschäftsführer Dr. A. Röder zu treibenden Trends der Branche

Institut Bauen und Umwelt e.V.

[INTERVIEW] Zurück

Florian Nagler: wie man einfach und nachhaltig baut

Florian Nagler hat Gebäude satt, die man nur noch mit Gebrauchsanweisung bedienen kann. An drei inzwischen bewohnten Forschungsbauten hat er auf radikale Weise erprobt, wie einfach Bauen auch heute noch sein kann

02.09.2021 | 1 Kommentar

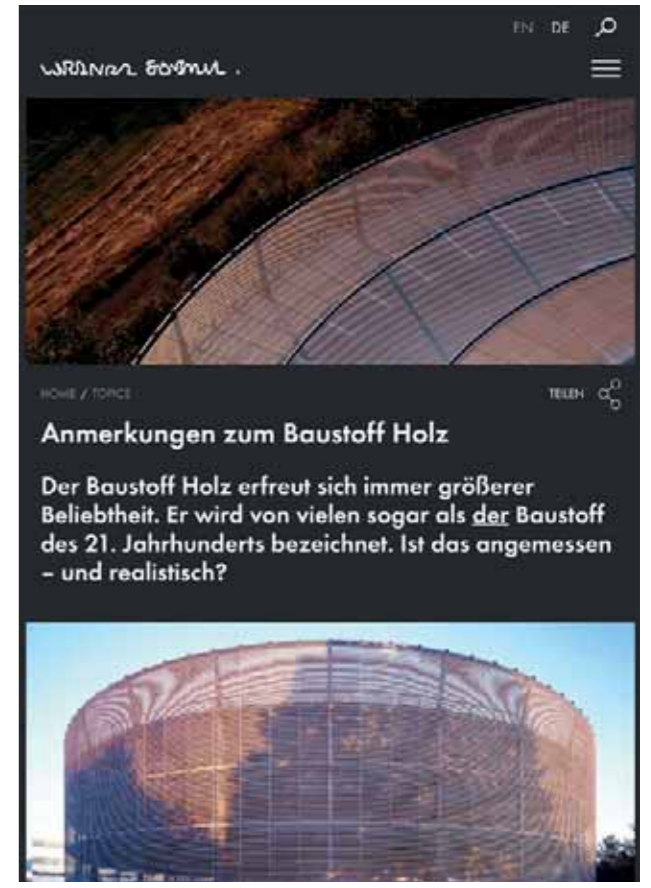

WIRTSCHAFTS ZEITUNG

ANMERKUNGEN ZUM BAUSTOFF HOLZ

Der Baustoff Holz erfreut sich immer größerer Beliebtheit. Er wird von vielen sogar als der Baustoff des 21. Jahrhunderts bezeichnet. Ist das angemessen – und realistisch?



ARCHITEKTUR ZEITUNG

WISSEN ARCHITEKTUR MAGAZIN INNOVATION INTERIEUR JOBS

Metalldecken: Rohstoff für den generationenübergreifenden Wiedereinsatz

ROM / 23. NOVEMBER 2021

FAHRTWEIL

Die Fassade der Münchener Messe nach Süden des Münchener Flughafens ist ein Beispiel für die Wiederverwendung von Metalldecken. Die Deckenoberfläche wurde aus Metalldecken gewonnen, die zuvor im Taim-

Metalldecken als Heiz- und Kühldecken

Bild links: Das Hochhaus Burj Khalifa in Dubai wurde mit Stahlschrott gebaut, der ursprünglich aus dem ehemaligen »Palast der Republik« in Berlin stammt. Bildquelle: Taim

Zuverlässiges Heizen und Kühlen sind für die Nutzer eines Gebäudes elementare Komfortmerkmale. Metalldecken tragen als Heiz- und Kühldecken zu einem angenehmen Raumklima bei. Von unschätzbarem Vorteil ist dabei die Tatsache, dass ein Deckensystem sowohl zum Beheizen, wie auch zum Kühlen eines Raumes verwendet werden kann.

Akustische Anforderungen an Deckensysteme werden dabei erfüllt. Für das Empfinden einer subjektiv gefühlten Behaglichkeit sind drei Faktoren entscheidend. Neben der Luftfeuchte spielen auch die Luft- und Oberflächentemperaturen eine Rolle.

In Bürogebäuden kommt dem Raumklima eine große Bedeutung zu, denn es verhilft zu einer als angenehm empfundenen Aufenthaltsqualität und steigert somit die Konzentrations- und Leistungsfähigkeit der Nutzer. Heiz- und Kühldecken – im Allgemeinen werden sie auch als Flächenemperierungen bezeichnet – haben eine positive Kostenbilanz. Mit nur einem hydraulischen Kreislauf können Gebäude zuverlässig und aufgrund der wirtschaftlich erzeugbaren Vorlauftemperaturen mit geringen Betriebskosten auf der gewünschten Temperatur gehalten werden. Die Heiz- und Kühldecken bleiben zudem im Wartungsfall zuverlässig leicht erreichbar.

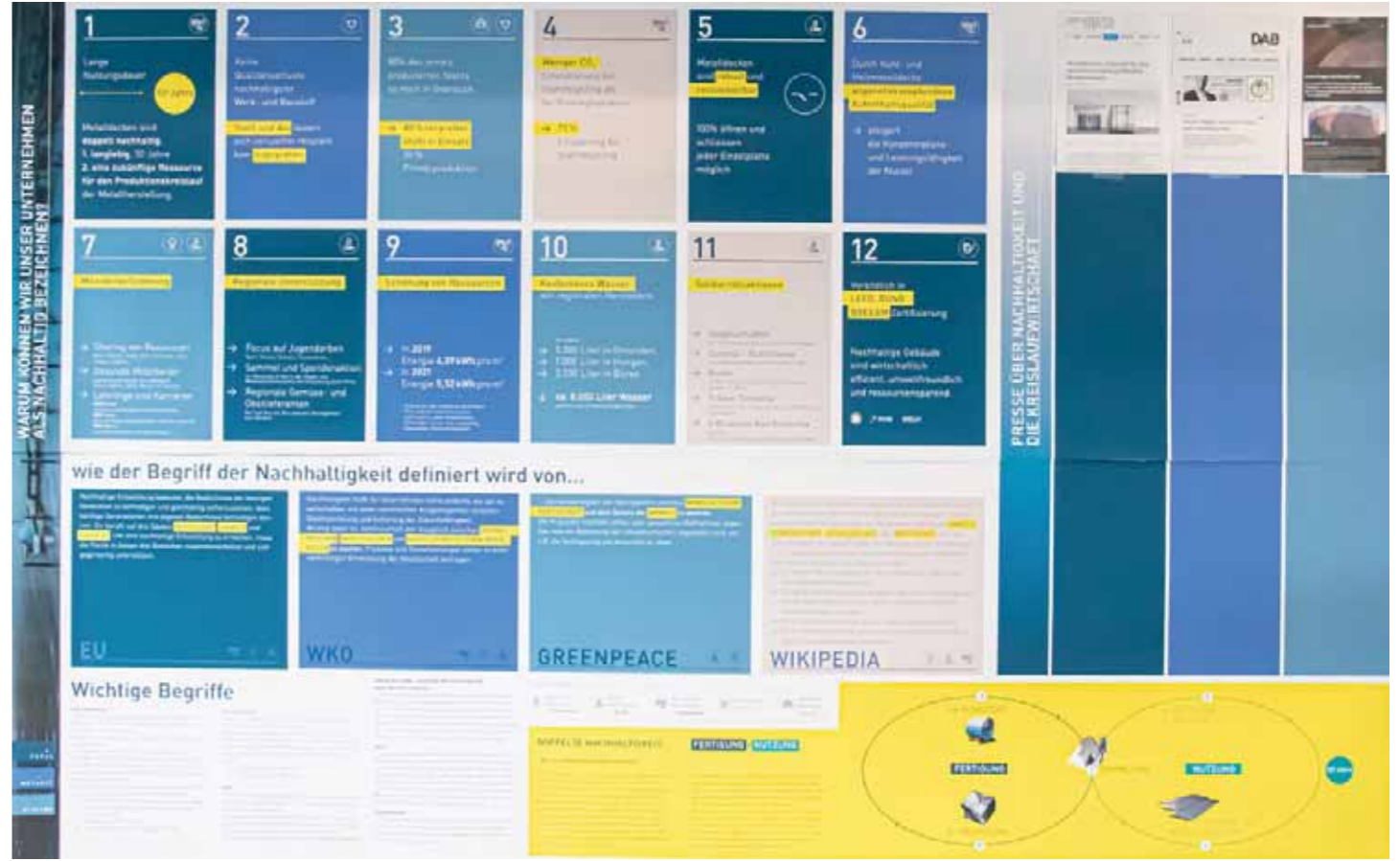

WAS SICH VERÄNDERT HAT

1. Lange Bauzyklen
2. Keine akustischen Anforderungen
3. 40% des Energieverbrauchs
4. Energieeffizienz
5. 100% grüne und nachhaltige
6. Durch hohe und niedrige Temperaturen
7. Metalldecken sind
8. Fokus auf
9. Energieeffizienz
10. Nachhaltiges Bauen
11. Nachhaltiges Bauen
12. Nachhaltiges Bauen

Wichtige Begriffe: FERTIGUNG, NUTZUNG

Impressioni da/per l'Hungen (DE)

2022



Steffen Wand trascorre il suo esordio



Marketing per la spedizione di materiale: viene spedita molta posta.



Il vecchio e nuovo leader della lamiera stirata



Bodo Braun compie 60 anni: una confezione regalo è importante



30 anni Alexandra Möhl



Un giovane e un veterano che agisce

2022

Gli autisti delle aziende di trasporto presso il sito di Bürön ricevono gratuitamente acqua e caffè. Abbiamo rispetto per questa professione: gli autisti onesti e capaci sono importanti.



Gita aziendale - a Prachatice nella nostra sede in Repubblica Ceca

7.-9.10.2022



Due giorni ricchi di esperienze, luoghi interessanti e curiosità. Visita guidata del Castello di Hluboká, Il birrifico Budvar con degustazione, la visita alla miniera di grafite e la visita guidata al centro storico di Krumlov hanno regalato molte emozioni. La sera abbiamo potuto rilassarci in ottima compagnia con una deliziosa birra ceca. Grazie al Team Bohemia!

7.-9.10.2022



Radek e Petra - grande organizzazione - MOLTE GRAZIE



Grandi progetti 2022 Aeschengraben 9, Basilea

Il progetto di un controsoffitto metallico unico nel suo genere nell'edificio per uffici di Aeschengraben 9 a Basilea è stato realizzato dall'architetto Francesco Lo Verdi. I pannelli sono pentagonali ma hanno una forma illusoriamente triangolare che converge al centro del modulo quadrato, lasciando spazio all'illuminazione. La combinazione del soffitto nero con i pannelli in bianco opaco crea un effetto di profondità. I risultati sono impressionanti!



L'esecutore sullo sfondo - Srdjan Jarakovic



Buono/Nuovo 4° trimestre 2022

Progetti 2022

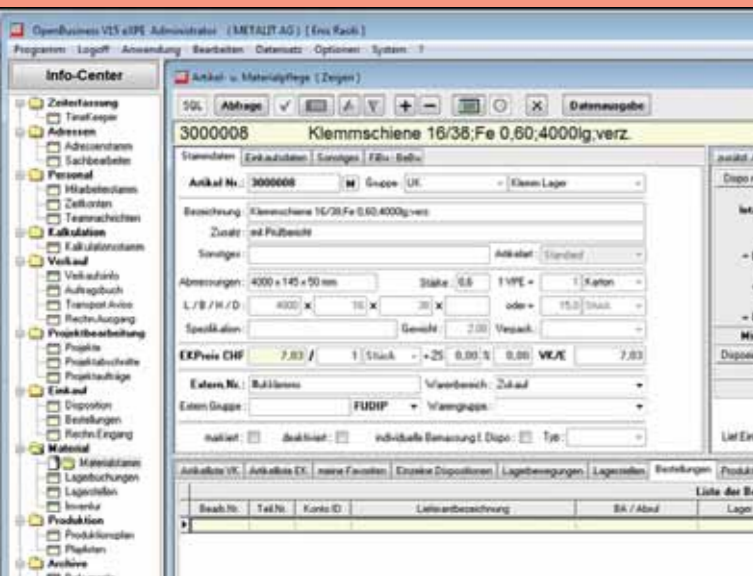

Nuovo in OBX:

- Scorte di materiale visibili in tutte le sedi
- Tutti i magazzini sono visibili a colpo d'occhio, ad esempio: magazzino CH, magazzino AT, magazzino DPL, magazzino CZ, magazzino DE
- Nel client Büron/Metalit, è possibile vedere il file Gmunden/Fural stock del cliente
- Non è necessario cambiare, aprire diversi programmi per la sottostruttura
- Stesse informazioni per un articolo immagazzinato



→ Health AT
Med Uni Campus Mariannengasse
Vienna
Acustico/F0/Lamiera stirata/Baffel

F30 Type	Bemerkungen	BA Freigabe	Produktion Start	BA-Fertig	MLS gel./von
F30.SW-s			04.11.2022	16.11.2022	76/76
F30.SW-s			19.10.2022	16.11.2022	15/15
F30.F30-s	F30-s	27.10.2022	25.10.2022	16.11.2022	79/103
F30.F90-s	F90-s	27.10.2022	25.10.2022	16.11.2022	79/103
F30.F30-s		17.10.2022	04.10.2022	16.11.2022	50/50
F30.F30-s		25.10.2022	10.11.2022	18.11.2022	0/37
F30.F30-s	F30-s		10.11.2022	16.11.2022	32/32
F30.F30-s			10.11.2022	18.11.2022	5/5
F30.SW-s		13.10.2022	10.11.2022	21.11.2022	14/14
F30.F30-s			10.11.2022	16.11.2022	61/61
F30.F30-s	Ausschnitt für	19.08.2022	31.08.2022	21.11.2022	41/41
F30.F30-u		07.09.2022	23.10.2022	18.11.2022	334/334
F30.EI90-s			10.11.2022	21.11.2022	14/14
F30.F30-s			04.11.2022	17.11.2022	108/108
F30.F30-s		18.10.2022	10.11.2022	22.11.2022	0/118

La completezza è importante: fattore di successo EDP/OBX

76/76 significa che 76 pezzi su 76 sono stati completati

79/103 significa che 79 su 103 sono stati completati

→ Consegne parziali immediatamente visibili
Fare tutto per essere completi



→ Office FR
Tour Triangle
Parigi
Controsoffitto radiante



Campagna di donazione del sangue alla Fural
Fural Systeme in Metall GmbH e il servizio di donazione del sangue della Croce Rossa dell'Alta Austria vi invitano a partecipare alla campagna di donazione del sangue nel Future Workshop martedì 07.02.2023.



→ Office DE
Schwarz Campus
Bad Friedrichshall
Controsoffitto a isole



→ Office CH
Polizei Zentrum
Niederwangen
Baffel

Compleanni rotondi - festeggiati alla grande



4. Trimestre

C'è molto da festeggiare: 50° compleanno di Andreas Mrschtik. Il 10 dicembre, presso la zukunswerkstatt, sono stati festeggiati i compleanni di Lucija Ivanovic (60), Joksimovic Slavoljub (60), Golubovic Fatima (50) e Causecic Esmā (50). Grazie per la bella festa!



2022

Al Fural è possibile ordinare la Vitalbox di Miki dal Gemüsehof Kirchgatterer di Ohlsdorf. La colorata cassetta di verdure contiene prodotti regionali di alta qualità. Poiché la salute dei dipendenti è importante per l'azienda, Fural si fa carico di una parte dei costi.

Vitalbox - Voglia di verdura fresca?



Creatori o possibili creatori - MOLTE GRAZIE

2022



Avni Kuleta (Direttore di produzione, Responsabile della perforazione)
Nell'area di perforazione, l'impossibile diventa possibile - non esiste nulla di impossibile - e l'innumerabile set-up ha termine e il capo Avni è lì come organizzatore di interventi di transizione e di supporto.



Thomas Pelikan
Sales AT, sales DE, aiuto con i mercati esteri, in Italia ed è sempre presente. Un negoziatore incredibilmente bravo e un amico prezioso. Cresciamo ogni anno e Thomas è la persona prudente e corretta in molte trattative importanti.

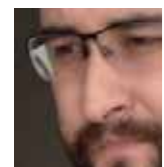

Enis Rasiti (Responsabile EDP)
Prima di alto livello con Rudolf Klostermeyer, ora ancora meglio con Enis Rasiti. Sempre "la sicurezza" al primo posto, sempre ai corsi di formazione, sempre ambizioso, sempre con nuove idee, sempre presenti o in loco per TUTTE le sedi - un arricchimento umano e professionale.



Fahri Kuleta - Famiglia Kuleta (Direttore di divisione della tranceria di Gmunden)
Fahri lavora, combatte ed è sempre presente. Con lui, quando necessario, la moglie, il figlio e la figlia. La stazione di lavoro è un fattore di successo - molte GRAZIE.



Melanie Weber
L'arma segreta di Hungen, responsabile di TUTTO e sempre la soluzione, con molto buon senso e affrontando le cose da soli.



Rolf Grob / Vedran Gajic (Direttore di produzione Būron)
Fanno tutto per il proprio team, sempre presenti, se necessario sotto le macchine o affrontando le cose da soli, esperti che hanno sempre una soluzione E con il sorriso sulle labbra.



Karl-Heinz Milz (Produzione Hungen)
Un'arma segreta da anni, tanto buon senso e pratica, sempre parte della soluzione:
A Gmunden, in Repubblica Ceca, in Germania, alle fiere: è ovunque ed è un cuoco perfetto.



Martin Bojzol (Capo squadra lamiera stirata)
Una mente prudente e il capo della Lamiera stirata / Team Poland. Mentre gli altri parlano a lungo, Martin ha già finito i disegni. Presente ovunque (Gmunden, Hungen, Būron, Mikolow) e molto apprezzato ovunque.

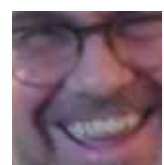

Bernard Niessen (Capo squadra Benelux)
Il suo team raggiunge per la prima volta un volume di ordini > 10 milioni di euro, un networker con molta competenza sociale,
Il suo team del Benelux cresce ogni anno in termini di competenza, di persone e di entusiasmo dei clienti.



Jan De Clercq (Capo squadra Tecnica in Benelux)
Un genio della tecnica e un modello di comportamento. Ha insegnato a tutti i membri dell'azienda a guardare negli occhi invece di parlare, con un senso dell'umorismo incredibilmente buono. Detiene il record assoluto con oltre 200.000 m2 di controsoffitti metallici lavorati all'anno.

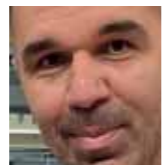

Almir Camdcija (Area Manager Verniciatura a polvere)
Da responsabile della divisione verniciatura a polvere (con Kathy) a "aiutante d'emergenza" dei siti e a promotore e miglioratore consapevole. È la soluzione e aiuta a migliorare la produttività e la qualità. Tanto cuore e tanta anima, tanto impegno e tante prestazioni.



Markus Stocker
In precedenza, cinque persone si sono occupate di vendite presso Metalit. Ora Markus Stocker, Perrine Rapp e Tobias Todt. Funziona solo con il supporto ("molte GRAZIE") e tutto passa attraverso la scrivania di Markus Stocker. È la persona centrale delle vendite CH.



Peter Schmid (Capo spedizione)
Giornate singole con 30 camion contemporaneamente, organizzazione e lotta ogni giorno, Christian Demmelhuber sullo sfondo che spiega perché i costi sono così alti, il team logistico disponibile 7 giorni e 24 ore se necessario.



Dirk Freytag / Martin Zimmermann (Chef's)
Sono sempre i referenti per i problemi o le soluzioni per i compiti difficili. Professionalità, competenza sociale e buon senso dell'umorismo: possiamo essere orgogliosi di questi leader.



Katharina Bagaric (Responsabile di divisione del rivestimento in polvere) "Boss we can do it..."
rende possibile l'impossibile, inizia a fare magie, insieme ad Almir una squadra perfetta. Una donna intelligente, una saggia consigliera. Siamo leader per qualità e prestazioni. Secondo Martin Zimmermann: "...prestazioni incredibili e sempre con il sorriso sulle labbra...".



Contabilità / Controlling Non importa se Gmunden, Būron o CZ.
Ogni euro viene combattuto, si ottengono risposte immediate, si sa che ogni numero è corretto...
Gli uomini forti hanno sempre alle spalle donne forti, il nostro team è composto da donne di alto livello con uomini di alto livello.



Miladin Rogic / Dalibor Stosic (Produzione Būron)
Un esperto di piegatura, un esperto di TUTTO, le operazioni più difficili sono possibili, un'esperienza e una dedizione incredibili.

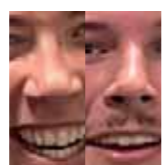

Florian Heininger / Niklas Schmid (protezione antincendio)
Dieci esami di protezione antincendio nel 2022, dieci volte in viaggio come quartetto, superati gli esami con Trox e Wildeboer E poi affamati di nuovi esami.



Andreas Perthauer (rappresentazione dei costi) / Robert Markowski
Il braccio destro di Thomas Pelikan, che si batte per ogni ordine, parlando a voce alta, ha avuto l'anno di maggior successo insieme a Robert Markowski. Robert lo fa, lo mette all'angolo e vuole migliorare, e noi miglioriamo di conseguenza.



Responsabile di produzione del team Gmunden: **Wolfgang Wiesauer, RC, Fahri, Branko, Kathy, Almir, Avni, Thomas.**
Ogni individuo ha una sua specialità, ma la squadra è incredibilmente forte.
Gmunden è leader in termini di prestazioni, qualità e rispetto delle scadenze.



Thomas Mühlegger + Christian + Karl
Sette giorni e 24 ore se necessario, in caso di emergenza IMMEDIAMENTE. Si vede che uno è un comandante dei vigili del fuoco, uno è un leader del soccorso alpino, aiutano rapidamente e con il 100% di perfezione. La manutenzione è un fattore di successo, un'incredibile quantità di know-how.



Felix Sorgenfrei (miglioramento, vive il CIP).
Sullo sfondo l'ottimizzatore e il miglioratore, un genio di Excell e il salvatore/aiutante della tecnologia. È regolarmente presente e apprezzato in ogni luogo.



Alex Baumann (Preparazione del lavoro)
Quando è in vacanza, ha bisogno di tre sostituti. Instancabile e silenzioso, privo di errori al 100%, un fattore di successo per la produzione. Ciò che viene da lei è corretto e affronta gli errori.



Alex Roth, Mathias Haubfleisch, Denis Müller, Waldek (Produzione Hungen)
Incredibili esperti di soffitti metallici, incredibili conoscenze in Hungen. Persone che vivono il nostro prodotto ogni giorno e lottano per ogni ordine, scadenza e qualità.

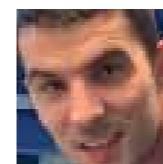

Branko Lukic (Responsabile dell'area piegatura)
Un buon capo, un buon organizzatore, un futuro leader. Abbiamo bisogno di giovani nel canterano perché Branko possa continuare a crescere.

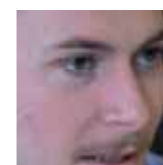

Max Huemer (Responsabile del Servizio Tecnico Inter)
Ogni corso di formazione preferibilmente con Max, ogni visita ai clienti con Max. Sa presentare incredibilmente bene, ha un buon "modo di fare". Il reparto dell'ufficio tecnico è l'avanguardia del 2022, da non trascurare. Carriera alla Fural e nella fase successiva di sviluppo per due anni in Germania.



Lucia Ivanovic (...assicura una lucentezza perfetta)
La donna per la prima impressione. Con Fural è sempre tutto perfetto, prepara biscotti perfetti per 100 persone a Natale per quattro settimane, lavora sempre sodo e ha sempre il sorriso sulle labbra: un modello da seguire.



Gregor Paprota (Rappresentante di molti tecnici)
Due anni di fila >150.000 m2 gestiti come tecnico. Calmo, silenzioso e riconosciuto al 100% all'interno e all'esterno. Esperienza e precisione incredibili, un lavoro impeccabile.

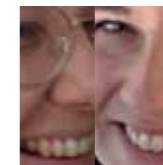

Human Ressource (Jasmin Stählin / Sonja Pumberger / Melanie Weber)
Donne intelligenti, consulenti, molta competenza per la correttezza e la trasparenza, persone di riferimento per tutte le domande, molti lavoratori in proprio e sempre con in mente l'azienda e i dipendenti.



Hans Bensch / Vlastimil Pilař (Capo di Hungen e Prachatice)
Entrambi sono i pilastri delle loro sedi, si può fare affidamento su di loro, stiamo migliorando e crescendo ogni anno, molto apprezzati dal loro personale grazie alla competenza sociale e all'impegno.



Tobias Todt
Trasferito a Būron per due anni, aiuta e fa dove necessario, effettua molte sostituzioni, molto apprezzato per il suo carattere personale e buono.



Sead Beharic
Ogni anno un nuovo record nella verniciatura a polvere grazie a lui. Un capo prudente, che lavora sempre dove c'è bisogno di lui. È lui stesso a risolvere tutti i colli di bottiglia e a garantire le massime prestazioni.



Herbert Brunmeier
Nelle vendite in Germania Sud leader nei risultati e nell'innovazione da anni, molte mansioni aggiuntive come l'acquisto e la vendita di auto, maggior presenza nelle visite ai clienti, molto apprezzata dai clienti per le soluzioni rapide, semplici e giuste + plus con umorismo e controcanto.



Ulrich Gruber
L'esecutore sullo sfondo, le criticità sono risolte, i discorsi sui numeri sono un arricchimento, lui lo fa e basta e riesce a rendere entusiaste le sue donne.



Lisa Amering
In tre anni ha imparato e raggiunto risultati pari a quelli ottenuti da altre persone in sei anni. Nonostante la giovane età, è il capo indiscusso del marketing. Una grande perdita per la Fural.



Radek Hudec
Il giocatore di squadra, il sostenitore e l'esecutore di successo per molte persone/tecnici E la forza futura per la posizione CZ. Insieme a Petra una squadra perfetta.

Dipendenti - dieci punti volontari per Gmunden

2022

Dipendenti - dieci punti volontari per Hungen

Mitarbeiter - zehn freiwillige Punkte für Gmunden 2022/2023

- 1) Nachhaltigkeit: Für Nachwuchs oder fördern von Nachwuchs, was ist der nächste Schritt?
 - Max Huemer ab 01.11.2022 nach Hungen – sein nächster Entwicklungsschritt
 - Büro mieten statt Home-Office in Wien – optimaler Arbeitsplatz für Tobias Staudinger
 - Förderung Brandschutz-Ausbildung von Niklas Schmid
 - Prüfungen immer mit Nachwuchskräften, immer mitnehmen, möglich machen
 - Was ist der nächste Schritt – Karrierepläne für Nachwuchskräfte
- 2) Nachhaltigkeit Region:

Personen, die sich dauerhaft im Ehrenamt engagieren, bekommen zusätzlich 1 Tag Urlaub, d.h. regelmäßig Fußballtrainer, aktive Mitarbeit bei der Feuerwehr, Ersthelfer beim rotem Kreuz...
- 3) Gesundheit: Möglichkeit für Business-Bike, Partner ist www.firmenrad.at
Interner Ansprechpartner ist Sonja Pumberger bei Fural
- 4) Tankgutscheine ab Entfernung von einfach 20 km befristet bis 31.12.2022
- 5) Gesundheit: Förderung Vitalbox (grüne Kiste mit Gemüse) – gesunde Box für Mitarbeiter
- 6) ?Fitness für ALLE Mitarbeiter. Mehrere Zugangskarten, die von allen Mitarbeitern genutzt werden?
- 7) Nachhaltigkeit intern:
 - Mitarbeiterwand nach Vorbild Büron – Transparenz von guten Personen
 - Wand für Nachhaltigkeit: Wie nachhaltig ist unser Produkt, wie nachhaltig sind wir als Firma?
 - Reaktivierung Erste-Hilfe-Kurse
 - Reaktivierung Apfel-Service
 - Kauf eines Defibrillators – gleicher Standard an jedem Standort
- 8) Vier Saisonkarten für RB-Salzburg, Verwaltung durch Tobias Todt
Für uns mit Kunden, für Mitarbeiter, für Mitarbeiter mit Kindern
- 9) Aufenthaltsbox bei Ausgang Pulverbeschichtung für Raucher und Pause
- 10) Nachhaltigkeit Region:

Eine Stammzellenregistrierung, gemeinsames Blutspenden und Organspenderausweis durch Fural, Lead Tina Wiesauer und Bettina Steindl

In 2021/2022:

- Betriebsausflüge 2021 nach Mikolow, 2022 nach Prachatice, in 2023 nach...?
- Kostenloses Wasser für Mitarbeiter in der Produktion
- Geliefertes/Bezuschusstes Mittagessen – Zusage von Schluss Cumberland auch für 2023



Mitarbeiter - zehn freiwillige Punkte für Hungen für 2022/2023

- 1) Nachhaltigkeit: Für Nachwuchs oder Fördern von Nachwuchs
 - Außerordentliche Lohnerhöhungen in der Produktion für Nachwuchs- / Zukunftspersonen
 - Beginn Technik in Hungen: Ab 01.11.2022 Max Huemer, wer kennt eine gute Person zu Max Huemer?
 - Kauf zweite Schwenkbiegemaschine für STM, zwei Maschinen nebeneinander, d.h. Nachwuchs mit Top-Person gemeinsam
- 2) Nachhaltigkeit Region:

Personen, die sich dauerhaft im Ehrenamt engagieren, bekommen zusätzlich 1 Tag Urlaub, d.h. regelmäßig Fußballtrainer, aktive Mitarbeit bei der Feuerwehr, Ersthelfer beim Roten Kreuz...
Das Jahr 2022 wird bereits gutgeschrieben.
- 3) Business-Bike in Hungen - Interner Ansprechpartner ist Melanie Weber
- 4) Kurzarbeitergeld – freiwillig von 70 % auf 90 % aufgestockt.
- 5) Geliefertes Mittagessen bezuschusst für Mitarbeiter
Einfach und gut nach Vorbild Gmunden
- 6) Nachhaltigkeit/Gesundheit: Fitness – kostenloser Zugang zum Fitness-Studio für alle Mitarbeiter
- 7) Loungebereich mit Stühle am neuen Parkplatz, Ausbau mit Schirm, Ausbau mit Sitzbänken
- 8) Mitarbeiterhaus in Lich Eberstadt – Sammelunterkunft für Produktion und Vertrieb aus anderen Standorten
 - Kostengünstige Unterkunft für Nachwuchskräfte
 - Drei Monate kostenlos für neue Mitarbeiter
 - Sammelunterkunft für Vertrieb, Technik und Produktion
- 9) Nachhaltigkeit intern:
 - Gesundheit fördern: Reaktivierung Apfelservice, Start mit Müsli wie in Gmunden
 - Mitarbeiterwand nach Vorbild Büron – Transparenz von guten Personen
 - Wand für Nachhaltigkeit: Wie nachhaltig ist unser Produkt, wie nachhaltig sind wir als Firma?
 - Kauf eines Defibrillators – gleicher Standard an jedem Standort
- 10) Nachhaltigkeit Region:

Eine Stammzellenregistrierung, gemeinsames Blutspenden und Organspenderausweis durch Dipling

Punkte 2021/2022:

- Fixer Termin für Sommerfest, immer der letzte Mittwoch im Juli, d.h. wieder am 27.07.2023
- Ausbau Standort – für die besten Mitarbeiter der beste Standort
- Kostenloses Wasser für Mitarbeiter in der Produktion



Dipendenti - Dieci punti volontari per Büron

2022

Dipendenti - dieci punti volontari per Prachatice

Mitarbeiter - zehn freiwillige Punkte für Büron 2022/2023

- 1) Nachhaltigkeit intern – Nachwuchspersonen Technik/Produktion finden & fördern
Jeder Lead-Techniker Büron (GE/BM/SJ) hat einen fixen Assistenten
Teilnahme an Sonderveranstaltungen wie Vertriebstagung durch Nachwuchs
- 2) Geliefertes Mittagessen bezuschusst für Mitarbeiter
Preis für Mitarbeitende günstig und Zuschuss durch Metalit
Ab 1.10.2022 bis Jahresende, im Zeitablauf evaluieren, Ziel 010-12 Essen/Tag
- 3) Nachhaltigkeit Region – Ehrenamt fördern
Personen, die sich dauerhaft im Ehrenamt engagieren, bekommen zusätzlich 1 Tag Urlaub, d.h. regelmäßig Fußballtrainer, aktive Mitarbeit bei der Feuerwehr, Ersthelfer beim Roten Kreuz...
Das Jahr 2022 wird bereits gutgeschrieben.
- 4) Kühldecke für Büro 1. Obergeschoss
- 5) Loungebereich für Mitarbeiter mit Stühlen und Schirm
- 6) Nachhaltigkeit Region - eine Stammzellenregistrierung, gemeinsames Blutspenden und Organspenderausweis.
Metalit berät und hilft bei der Registrierung.
- 7) Saisonkarte FC Luzern
Vier Saisonkarten (Sitzplätze) für Mitarbeitende, Reservierung bei Jasmin Stählin
Start auf Rückrunde Saison 2022/2023
- 8) Nachhaltigkeit Gesundheit
Reaktivierung Apfel-Service / Früchteservice
Umstellung Wasser von PET auf Wasserspender und Trinkflaschen je Mitarbeiter
Kauf eines Defibrillators – gleicher Standard an jedem Standort
- 9) Tankgutscheine ab Entfernung von einfach 20 km befristet bis 31.12.2022
- 10) Mitarbeiterwand – Transparenz von guten Personen

In 2021/2022:

- Investieren in Maschinen – die perfekte Produktion für die besten Mitarbeiter
- Kickerkasten im Aufenthaltsraum
- Kostenlos Wasser für Produktionsmitarbeiter



Mitarbeiter - zehn freiwillige Punkte für Prachatice

- 1) Inflation >15 %: Doppelte Lohnerhöhung für alle Mitarbeiter
- 2) Inflation >15 %: Vorgezogene Lohnerhöhung 2023 für 10 Monate früher
Täglich ein Netto-Gutschein für 3 € = 4 – 6 % LE
- 3) Inflation >15 %: Ein interner Mindestlohn – speziell Geringverdiener helfen
- 4) Gewinn-Ausschüttung / Prämie an Mitarbeiter – jede Zahlung tut gut.
- 5) Geliefertes Mittagessen bezuschusst für Mitarbeiter
- 6) Tankgutscheine ab Entfernung von einfach 20 km
befristet bis Jahresende, dann die Lohnerhöhung, 3x 50 € für Sep/Okt/Nov und 1x30 für De
befristet bis Jahresende, dann die Lohnerhöhung, 3x 50 € für Sep/Okt/Nov und 1x36 für De
- 7) Betriebsausflug nach Prachatice – die besten Mitarbeiter zeigen das beste Umfeld
- 8) Neugestaltung Pausenbereich außen – Loungebereich für Mitarbeiter
- 9) Nachhaltigkeit Region:
Personen, die sich dauerhaft im Ehrenamt engagieren, bekommen zusätzlich 1 Tag Urlaub, d.h. regelmäßig Fußballtrainer, aktive Mitarbeit bei der Feuerwehr, Ersthelfer beim rotem Kreuz...
- 10) Nachhaltigkeit Region:
Eine Stammzellenregistrierung, gemeinsames Blutspenden und Organspenderausweis durch Fural

Weitere freiwillige Punkte:

- Reaktivierung Apfel-Service
- Kostenloses Wasser für Mitarbeiter in der Produktion seit 2021
- Investition im Standort – bestes Umfeld: Schraub-Roboter...



Aziende Partner GNIGLER GesmbH & CO KG = Fural Tirolo



2022

Dal 1968 Fural realizza controsoffitti metallici perfetti ed è l'azienda partner di Innsbruck / Tirolo. Grazie alla consulenza di esperti e alle maestranze locali, tutti i progetti più importanti vengono realizzati da anni dall'azienda leader.

Perché Gnigler lavora da decenni con Fural? "...perché è il prodotto MIGLIORE..." è stata la risposta di Werner Gnigler Senior. Werner Gnigler senior ha diretto l'azienda per 40 anni, dal 2008 gestito da Robert Melchior e Werner Gnigler junior.

Aziende Partner Wiebecke GmbH = Fural Salzburg



Michael Wiebecke è una leggenda. Apprezzato per il suo umorismo, la sua competenza e la sua resistenza in varie riunioni del passato. Dal 2015 dirige Wiebecke GmbH, con un'area operativa in tutta l'Austria. È leader di mercato assolutamente riconosciuto a Salisburgo per i soffitti metallici. Specializzata nella progettazione, fornitura e installazione di controsoffitti metallici. Il team Wiebecke è composto dai migliori lavoratori specializzati, tutti veri e propri placcatori.



Prove antincendio con Wildoeboer & Trox superata



Nel corso del nostro incontro con il personale sul campo dal 26.09.2022 al 29.09.2022, abbiamo inoltre testato con la ditta Trox le valvole a disco e altre parti dell'impianto di ventilazione per F30 dall'alto e dal basso, nonché con la ditta Wildeboer per F90 dall'alto e F30 dal basso. Tutti i test sono stati superati. Abbiamo anche visitato la nostra sede di Dipling, dove i nostri dipendenti hanno ricevuto una formazione sull'installazione del montaggio e dei componenti di ventilazione nei controsoffitti antincendio.

Prove antincendio con Wildoeboer & Trox superata



2021 - 7 esami
 2022 - 11 esami fino alla fine dell'anno
 Settimana 02 - Weener - Wildeboer - F90°/30° dall'alto - montaggio e collaudo
 Settimana 04 - Weener - Wildeboer - F30 dall'alto - montaggio e collaudo
 settimana 07 - Weener - Wildeboer - F30 dall'alto - montaggio e collaudo - 2. prova
 Settimana 10 - Braunschweig - Wildeboer - F30 dall'alto - montaggio e collaudo
 Settimana 12 - Braunschweig - Wildeboer - F30 dall'alto - montaggio e collaudo - 2. prova
 Settimana 23 - Brunswick - Trox - F30 dal basso - alltimento
 Settimana 24 - Braunschweig - Trox - F30 dall'alto - montaggio e collaudo dal basso
 Settimana 25 - Braunschweig - Trox - F30 dall'alto - prova
 Settimana 41 - Braunschweig - Wildeboer - F90°/30° dall'alto - montaggio
 settimana 42 - Braunschweig - Wildeboer - F90°/30° dall'alto - prova
 Settimana 44 - Brunswick - Fural - F30 dal basso - sovrastruttura
 Settimana 45 - Brunswick - Fural - F30 dal basso - Ispezione
 Settimana 49 - Brunswick - Fural - F30 dal basso - montaggio
 Settimana 50 - Brunswick - Fural - F30 dal basso - montaggio e collaudo
 Settimana 51 - Brunswick - Fural - F30 dal basso - montaggio e collaudo



Business Bike a Hungen e Gmunden

2022

Le persone rendono le persone più forti



I seguenti dipendenti di Fural Metalit Dipling hanno già preso in consegna una bicicletta aziendale:

- Gruber Christine
- Christian Rossi
- Adolf Moser
- Miroslav Dugandzic
- Karl-Heinz Milz
- Günter Hessenberger



Almir + Salih per Büron



Serdar Caliskan è la persona con più giorni di permanenza a Büron

Corvin per la punzoneria Hungen
 Miladin + _____ per Hungen
 Mikele per Gmunden
 Radek per tutti
 Tobias per Thomas
 Dirk per le vendite
 Lukasz/Team Programmazione per tutte le località
E MOLTI ALTRI.



Viktor per Thomas



Roman per Markus



Corvin - molto apprezzato in altre sedi



Andrzej per Andreas



Branislav per Andreas



Jaroslav per Erwin

AT, DE, CZ, CH: sviluppare - fare carriera - salire di livello



←
Team Benelux
Crescere nella soddisfazione o nell'entusiasmo dei clienti, crescere nei mercati (Viva France - stiamo arrivando), crescere nelle persone (Dieter e Christoph in più) E molte opportunità future.



←
Sandy Ramakic
L'esecutore sullo sfondo: disegni 3D, schede tecniche, personale dell'ufficio tecnico. E tutto davvero buono al primo tentativo - un vantaggio.

→
Stephan Borgers
Nel 2022, la magica cifra di >100.000 m2 è stata tecnicamente elaborata e servita in alta qualità E questo per la Francia.



→
Dominika Dors
Assunta per Tecnologia e Marketing Polonia, è diventata una forza trainante e un fattore di successo nelle fiere (progetto A&W), realizzatore dell'annuario 2022 E molto altro ancora. (...e molto altro ancora...)



←
Perrine Rapp
Dalla tecnica al calcolo dei costi, dalla responsabilità di mercato per la Svizzera occidentale alle vendite future nei mercati francesi e alla consulenza architettonica. Personalmente una risorsa, professionalmente più forte ogni anno, un cosmopolita.



←
Almir Camdzija
Da responsabile della divisione verniciatura a polvere (con Kathy) a "aiutante d'emergenza" dei siti e a prudente iscritto e miglioratore. È la soluzione e aiuta a migliorare la produttività e la qualità.

→
Irnes Abdijanovic
Da apprendista "tecnico della lamiera" a operaio specializzato dell'officina di punzonatura, da primo operatore del robot di piegatura a futuro direttore dell'officina di punzonatura. Secondo Irnes, "... il robot pieghevole è davvero fantastico...".



→
Zedan Serdar
Secondo il personale di produzione, la persona più "intelligente" dell'azienda E il primo operatore siriano dell'impianto di verniciatura a polvere..



AT, DE, CZ, CH: entwickeln – Karriere machen – Aufsteiger

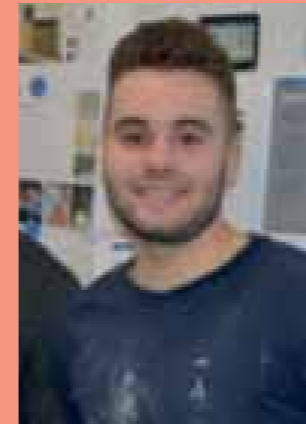

←
Dominik Betz
Come membro junior dello staff e nuovo arrivato in Hungen, riesce a farsi elogiare da TUTTI E si trova ovunque con loro + non è da meno (a Gmunden, alle fiere, nelle escursioni, in....)



←
Lukic Dragan
È puntuale, affidabile, silenzioso e spero futuro capo della CNC.

→
Admir Sasic
In un anno, è diventato uno dei migliori esecutori del CNC. Sempre prudente nel movimento, sempre potente, sempre con il sorriso sulle labbra.



→
Debora Azevedo
A causa di diverse assenze nel reparto di verniciatura a polvere, nuove persone hanno dovuto raccogliere la sfida e assumere responsabilità. Deborah era una di loro e si è superata.



←
Nebojsa Vucic
Un ottimo operatore CNC è diventato un operatore Trump ancora migliore.



←
Emil
Il canter è diventato un collaboratore molto prezioso nell'AVOR.

→
Dennis Brands
Già nel 2021 e nel 2022 il rappresentante riconosciuto del direttore di produzione Hans Bensch in Hungen.



→
Alexander Rot
Le richieste di Alexander Rot sono elevate e lui è entusiasta. Il nuovo vice e futuro potere della piagatura in Hungen.



Scatole campione e montaggio "live" su Youtube

2022

2022 "Radio Gmunden" - molti argomenti, molti relatori - un anno di apprendimento di successo

Su YouTube sono disponibili otto filmati sull'assemblaggio e sulle scatole campione. Complimenti a Martin Richter e al Team Kilian Stauss. A medio termine, traduzione in PL, CZ, FR, ecc... E il cellulare riconosce automaticamente la lingua.



Settimanalmente, il giovedì alle 8:00, il briefing si svolge a Gmunden. Gli argomenti ricorrenti sono "Controllo qualità speciale", "Controllo qualità settimanale da...", "Progetti a breve termine entro 14 giorni" o articoli attuali. Possono partecipare da 20 persone nella sala riunioni fino a 60 persone online. Ascoltiamo "Radio Gmunden" e ne vale la pena:

RADIO GMUNDEN 2022

- 27.01 Ridurre, evitare, regole, strumenti - FD/ZM
- 27.01 Le stanze dei pazienti del futuro - JDC/SB
- 03.02 Presentazione del Cockpit CAS a Radio Gmunden - FD
- 10.02 venerdì colori scuri, confezione di presentazione - PG
- 10.02 Prove di sicurezza antincendio - relazione intermedia - SN
- 17.02 Premio per la ricerca sulla distribuzione - Quali sono i prerequisiti?
- 17.02 Presentazione tour architettonico Dubai - CD
- 24.02 Linea guida per l'imballaggio Vst. per tecnica - GP/CR
- 10.03 Acquisti: Presentazione per procedura bobina ordina/riordini da parte degli acquisti - HG/GC
- 10.03 Tecnologia Benelux - Aggiornare la tecnologia perfetta - Esempi di buone pratiche, buone soluzioni - JDC/RVW
- 17.03 Tecnica CH: Aggiornare la tecnica perfetta - Esempi di best practice, buone soluzioni - GE/MB
- 24.03 Progetti speciali, visualizzazione 3D - SF
- 31.03 Team DE Nord: Aggiornare la tecnica perfetta - Esempi di buone pratiche, buone soluzioni - DM/SP
- 07.04 Team DE Fire Protection: Aggiornare la tecnica perfetta - Esempi di best practice, buone soluzioni - HF
- 14.04 Errori di elaborazione - WS
- 21.04 Preparazione al lavoro CH - Differenze Gm e Hu
- 28.04 Distribuzione - RB/HA
- 05.05 Hit list
- 12.05 Vendite: esempi e soluzioni interessanti dall'ufficio tecnico -HM
- 19.05 Sito web sulla sostenibilità - Cosa significa sostenibilità - RM
- 25.05 Vendite - WR
- 25.05 Produzione: input importanti dalla produzione - RC
- 02.06 Hit list
- 09.06 Tecnologia: panoramica di tutte le modifiche e dei progetti speciali - SF
- 16.06 Distribuzione: Fatti interessanti dal Benelux - NB
- 23.06 Tecnica: interessante da CH - FA/Technik Metalit
- 23.06 Vendite: i "bavaresi" sono i migliori - BH
- 30.06 KA Produzione Gmunden - interessante da Gm
- 30.06 Produzione Büron: progetti - notizie interessanti da Büron - ZM
- 14.07 Valutazione delle prove acustiche Baffel - RM
- 21.07 Vendite - interessanti da HA/BC

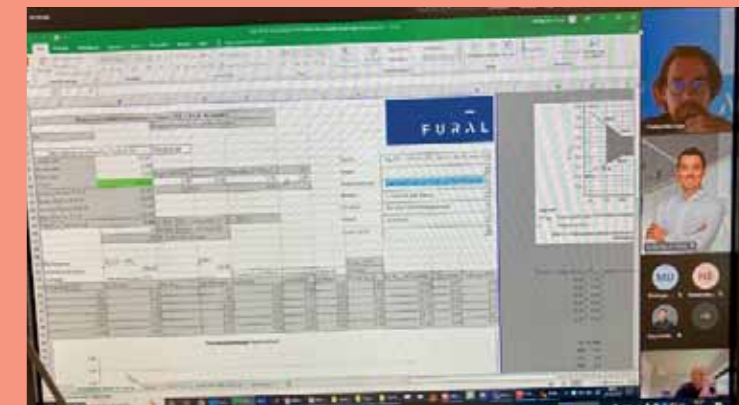

- 28.07 Tecnologia Metalit - MB
- 04.08 Hit list
- 11.08 Vendite - vendite interessanti o importanti da/per - BH/MR
- 18.08 Attività quotidiane del lavoro d'ufficio tecnico - cosa è interessante per TUTTI - HM
- 18.08 Raffreddamento a soffitto Gmunden
- 25.08 Squadra tecnica Polonia - BM
- 25.08 Squadra tecnica Polonia Gmunden - PG
- 01.09 Hitlist
- 08.09 Benelux tecnico - RVW
- 08.09 Vendite centrali - WS
- 15.09 Cosa possono fare la tecnologia e l'assistenza per supportare le vendite...? -BH
- 22.09 Produzione Gmunden - KA
- 22.09 Vendite centrali - WS
- 15.09 Presentazione Streckmetall Hallesches Ufer Berlin con 1.500 m2 e 450 Pos - BM
- 15.09 Presentazione del KAP 5 Amburgo con Parzifal: 1000 articoli consegnati in 6 mesi - BM
- 29.09 Tecnica DIM e Tecnica MM
- 06.10 Hit list
- 13.10 Tecnologia Benelux - RVW
- 20.10: Produzione
- 27.10. Tecnica: Progetto o differenze ordina Büron a Gmunden, differenze di cultura o ...? RVW
- 03.11 Hitlist
- 10.11 Technik MM - i progetti migliori e più belli / fatti interessanti da DE Sud
- 17.11. Tecnologia - SF
- 17.11 Tecnologia: Relazione su fiere o progetti - DB
- 17.11 Robot inclinato - RS
- 24.11 Argomenti di produzione - È bello essere rimproverati - AK
- 24.11 Responsabile vendite sviluppo vendite
- 01.12 Hit list
- 07.12 L'attività quotidiana dell'ufficio tecnico: che cos'è? interessante per ALL- HM
- 07.12 Paese dell'innovazione CH / Ingegneria svizzera - ZM
- 07.12 Robot di cantine - SR

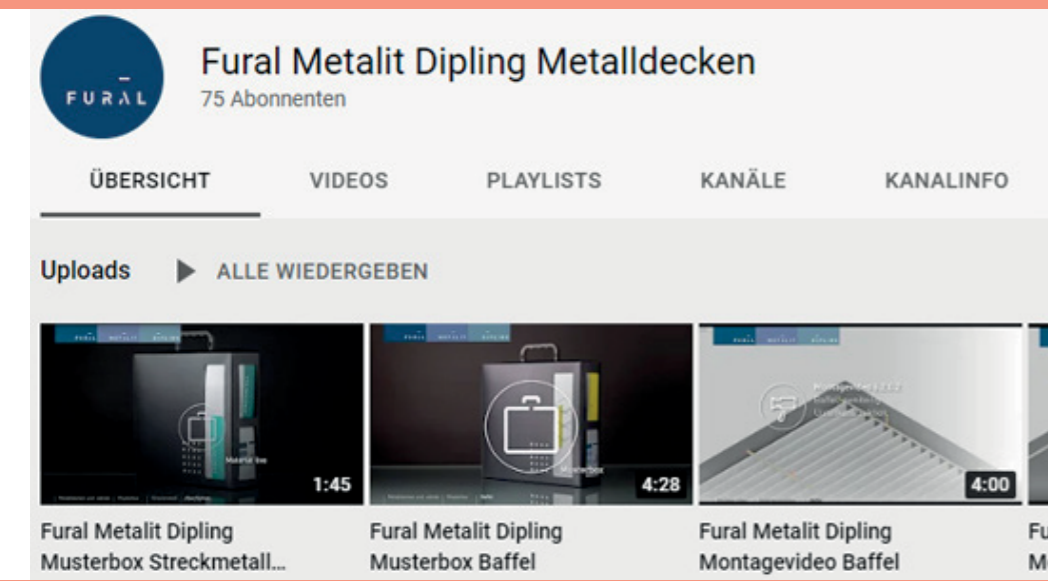

Montagevideo HT28-Einhängesystem Akustik und Hygiene Musterbox Baffel



Musterbox Parzifal Musterbox HT28 Montagevideo Baffel

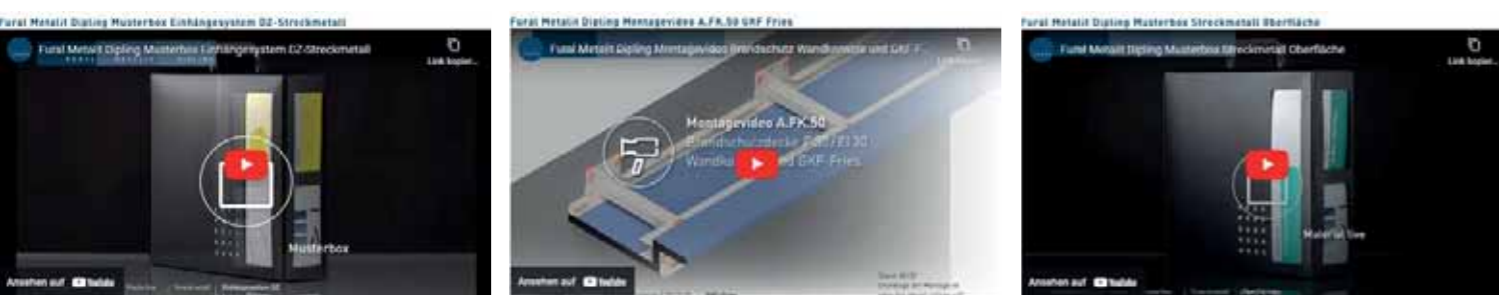

Musterbox Einhängesystem DZ-Streckmetall Montagevideo A.FK.50 GKF Fries Musterbox Streckmetall Oberfläche

Da segnalare a Gmunden

2022



←
Martin Zimmermann
paga i debiti delle scommesse - un bell'iter (...scommessa sconosciuta)

→
Sandi Ramacic fa il suo apprendistato alla Fural e lo supera con " lode ". L'onore è stato conferito dal Ministro Harald Stelzer.



→
Megar Ibrahim è la moglie di Zedan Serdar (primo direttore dello stabilimento polvere) e nostra insegnante di tedesco. Finalmente si svolge il primo corso di tedesco e subito la mancanza di competenze linguistiche viene criticata meno. Il nostro motto: chi ha imparato l'inglese da un inglese, perché un corso di tedesco deve essere fatto da un tedesco?



←
Philipp Stummer vuole il 1° albero di maggio e tutti aiutano. L'immagine è tratta dal debriefing.



↑ →
Risate da parte del Team Benelux: con loro è sempre divertente.



→
La moglie di Fahri prepara dolci alle noci per tutta l'azienda in occasione del loro compleanno o la produzione/ufficio invita un Fural ALL:
Grazie a Kathi, Harald, Andrea, Christian, Josip, Esma, Uli, Fati, Lucia e molti altri. - non è scontato che la produzione inviti tutta l'azienda a un compleanno E la famiglia Fural ama festeggiare e divertirsi.



2022



←
Qualità
Una sede si batte per la qualità - sempre più individui si battono per la qualità - Parzifal è molto apprezzata per i controsoffitti metallici e la lamiera stirata

→
Steffen Wand
Dal febbraio 2022 responsabile delle vendite nella Germania centrale, molto apprezzato come professionista dai clienti
E pienamente riconosciuto all'interno. Gerhard Irion: "... fa un buon lavoro, ha idee, si impegna...".
Hans Bensch: "... non c'è niente di sbagliato..." come si dice in Assia.



←
Lamiera stirata
Saldatrice semiautomatica - Realizzata da Harald Winterauer o "Harald II" sempre più in uso

→
Corsi di formazione
Hungen a Francoforte come centro di formazione
Posizione centrale in DE, viaggio e condizioni ideali
La nuova sala di formazione è molto apprezzata, la pratica per operatore è apprezzata



←
Heike Kleemann
Decenni di lavoro al top e purtroppo in pensione, ultimamente la responsabilità generale del back office, una perdita enorme.

→
Lavoro a tempo ridotto - molte persone flessibili
Il lavoro a tempo ridotto fa male: bisogna abituarsi alle fluttuazioni degli ordini?
Fural aumenta l'indennità di breve durata dal 70% al 90%. Mese migliore >27.000, tre mesi media <10.000 m2.
Gerhard, in pensione, aiuta quando è necessario - GRAZIE daper.



←
Giovani talenti che ispirano
5 buoni collaboratori junior migliorano di anno in anno E gli High-Potentials possono anche avere più di 50 anni.

→
Internazionalità
La superficie Parzifal / vernice bagnata è apprezzata a livello internazionale E secondo Hans Bensch (inteso positivamente).
"...stiamo diventando l'azienda più internazionale...".
Abbiamo dipendenti da DE, AT, Somalia...



Da segnalare a Büron



2022

←
Vecchi macchinari fuori e creazione di diverse centinaia di m2 di spazio per NUOVO.
 Nel 2023, in quest'area verrà aggiunto uno scaffale di passaggio per >150 pallet di materiale di stoccaggio.

↓
Ehrungen: Personale con >20 anni a Metalit

02.12.2022

GRAZIE a Dalibor Stosic e Monika Videira per i 20 anni di duro lavoro per Metalit. Dopo gli onori di casa, la partita di calcio Serbia-Svizzera. È stata un'emozione pura, molti dipendenti provengono dalla Serbia e vivono in CH da 20 anni.

Büron - Onorificenze combinate al calcio



→
>70' 000m2 Articoli in stock
 Il team, dalla perforazione alla piegatura e allo stoccaggio, lavora in modo rapido e affidabile



←
Due record di produzione nel 2022
 2x oltre 30' 000m2 prodotti al mese
 1 settimana di pranzo per tutti
 Bättig Transporte sponsorizza il dessert - bici gelato
 Barbecue per pensionati ed ex dipendenti Metalit - ottima causa, grazie!



→
Vecchi impianti di perforazione a Büron vengono smaltiti



←
Debiti di scommesse
 Lamiera stirata vs. Baffeln



Dipling Fural Metalit Boemia dipendenti - Il nostro fattore di successo



Dipling Fural Metalit Boemia dipendenti - Il nostro fattore di successo



Dipling Fural Metalit Boemia dipendenti - Il nostro fattore di successo

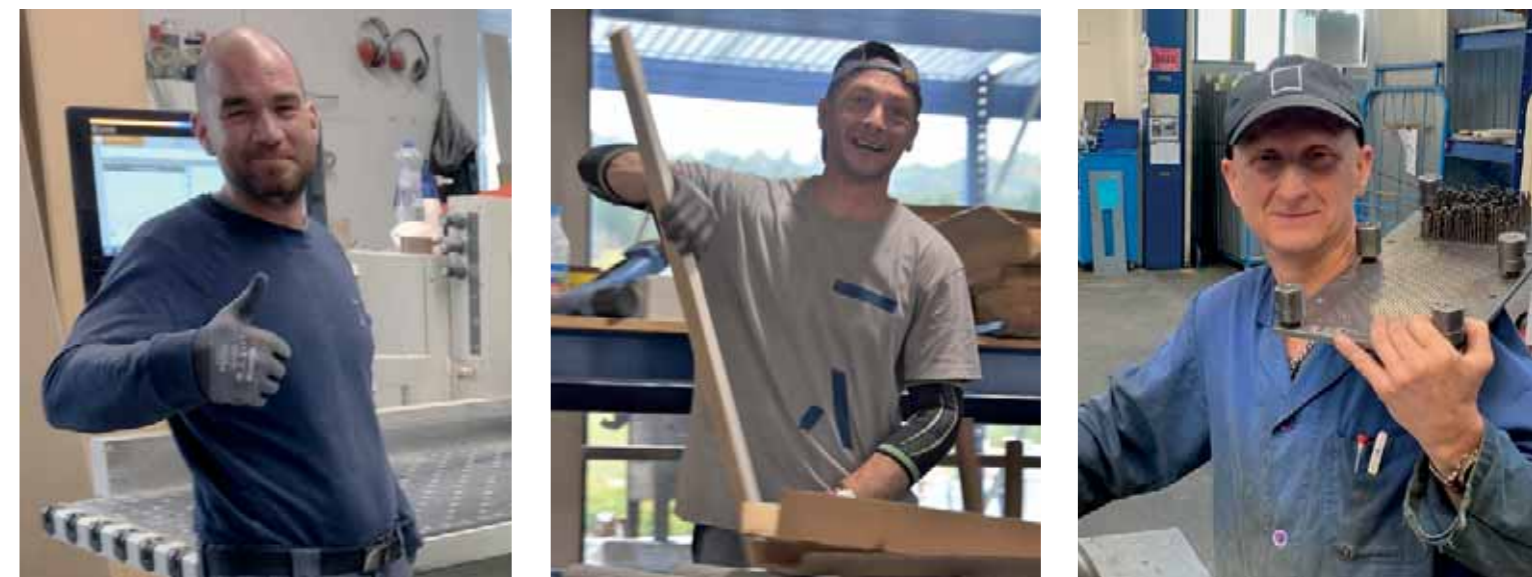

Dipling Fural Metalit Boemia dipendenti - Il nostro fattore di successo



Dipling Fural Metalit Boemia dipendenti - Il nostro fattore di successo

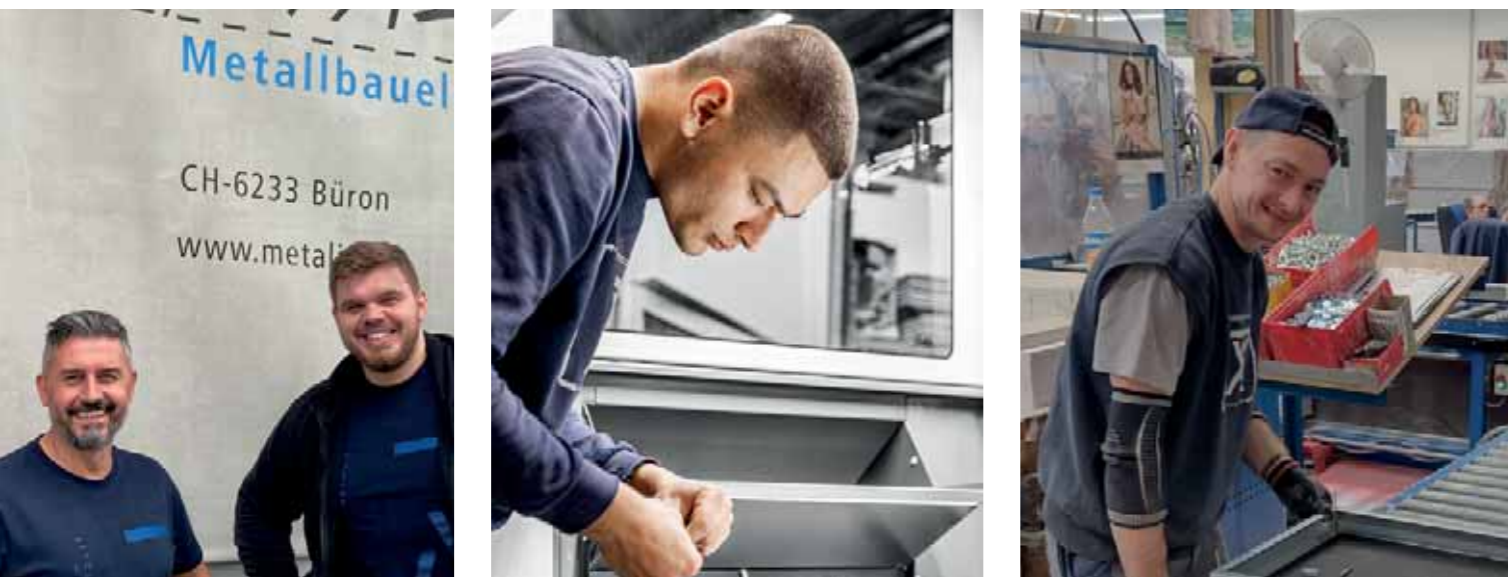

Dipling Fural Metalit Boemia dipendenti - Il nostro fattore di successo

Dipling Fural Metalit Boemia dipendenti - Il nostro fattore di successo

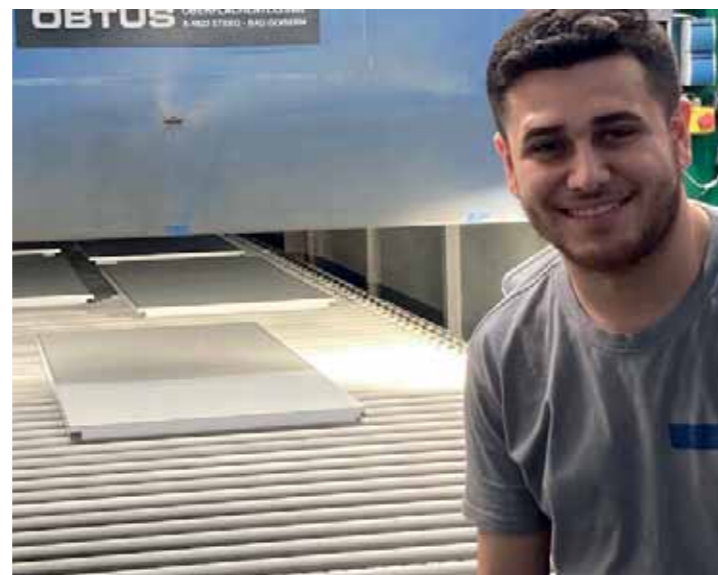

Dipling Fural Metalit Boemia dipendenti - Il nostro fattore di successo



Dipling Fural Metalit Boemia dipendenti - Il nostro fattore di successo



Lehrlings Power – Karriere Power

Kick Off` s in AT, CH e CZ I nostri punti di forza 2022



Congratulazioni per l'esame finale di apprendistato

Irnes Abdijanovic ha superato l'esame finale di apprendistato il 14.03.2022 ed è ora un tecnico qualificato in costruzioni metalliche e tecnologia della lamiera.
Ci congratuliamo con lui!



Julian Gruber

Apprendista tecnico dei sistemi informatici



→
Laura Soder

Apprendista impiegata d'ufficio



Deniz Caliskan

da apprendista
al responsabile dell'impianto idraulico



→
Faris Sayed

Apprendista tecnico della lamiera

Stärken Team Benelux

- Guter Teamgeist - Immer bereit, sich gegenseitig zu helfen = 10/10 IIIII II
- Fachliche + persönliche Kompetenz + Pers. Engagement + Viele Sprache von Kollegen IIIII
- Schnelle Bearbeitungen Preisanfragen und Aufträgen durch Team Benelux IIIII
- Eure Präsentationen sind filmreif + high informativ III
- Immer Lösungen finden auf neue Fragen von Kunden in Außenstandardbereich II
- Großer Umsatz in Frankreich - große Reichweite des Büros in Belgien/Luxemburg) II
- Wir sprechen Sprachen im Gegensatz zu Wettbewerb, wir sind vor Ort I

Stärken Brandschutz

- Statt Einzelpersonen ein Team aus Top-Personen: HF, FD, SN, HM, MM, RS... IIIII
- CZ als Möglichmacher - komplexe CH-Projekte immer mit maximaler Unterstützung IIIII
- Prüfmarathon und laufende Projekte - Annahme der Aufgabe und Lösung im Team II
- Ein System voll anerkannt statt mehrere wie Wettbewerb - optimiert - immer gleich II
- viel Prüferfahrung in 2021 dazugewonnen, wir wissen was die Decke im Brand tut I
- Wir können Sonderlösungen - Zusammenarbeit Dr. Nause, Ralf Apel, intern FD I

Stärken Controlling

- Starkes Team mit unterschiedl. Stärken: Enis, Uli, Lukas, Baume alle können immer mehr – jeder denkt mit IIIII
- Leistungssteigerndes Controlling IIIII
- Durch Einführung von BMD FIBU & KORE sind viele Dinge deutlich einfacher auszuwerten III
- 1x Eingabe - Gleiche gute Quell-Software bei BMD, OBX und CAS, welche der Datenaustausch gut funktioniert III
- Zahlengespräch ist wichtig und führt zu höherer Qualität und Verständnis für Zahlen II
- OBX / Interne Software Lösungen und Reporting – basiert auf Fural Know-How II
- Pragmatische und lösungsorientierte Herangehensweise II

Stärken CZ

- Guter Ruf intern bezüglich Termintreue und Qualität IIIII III
- Betriebsausflug – wir können stolz sein - Bohemia wächst stabil – ein guter Arbeitgeber IIIII II
- Ausfallsicherheit: Schraubstation und Roboter und zwei Plattensägen IIIII
- Sehr gute Führungskräfte und fleißige Personen und gutes Team und gegenseitiges helfen II
- Sehr gute Dokumentation Logistik - Fotos von jeder Verladung II
- Gute Marketing Unterlagen in Tschechisch I

Stärken Einkauf

- Top Arbeit - immer eine Lösung für ausreichend Material IIIII II
- Strategischer Einkauf bei Stahl & Alu gut aufgestellt IIIII I
- Schnelle unkomplizierte Lösungen und Kommunikationswege, kurze Entscheidungsfindung IIIII
- Inventur mit Scanner funktioniert super, viel Zeitersparnis (...bei 30 % funktioniert BC nicht) IIIII
- Gute und schnelle Zusammenarbeit zwischen Technik und Einkauf IIIII
- Wir sind Wunschpartner für Lieferanten, gutes Verhältnis zu Lieferanten I
- Fa. Brunsch funktioniert sehr gut (korrekt + schnell + unkompliziert + Qualitätsdenken) I

Stärken Instandhaltung

- Team Instandhaltung – MT, AM, MK & GC- zusammen halt, innovativ und offen für Neues IIIII II
- Sehr gut aufgestellt mit Ersatzteil-Lager bestand für Produktion IIIII I
- Know How - Mit einem Lächeln, lautlos - Maschinen laufen - und nicht gestresst ☐ gefällt mir IIIII
- Kein Investitionsstau ☐ in jedem Standort kontinuierlich investiert III
- Mit Karl eine weitere starke Person, Wunschperson gefunden III
- Know How - Viele gute Entscheidungen zusammen mit Basis: Venjakob, Brück neu I

Stärken Kalkulation mit Vertrieb

- Kontinuität mit Profis: Gestandene Personen – langfristige Personen – anerkannte Experten IIIII IIIII
- Teamleistung, Erfahrung und Dynamic ziehen in eine Richtung – vieles geht blind IIIII I
- Leistungsgrad Produktion + Stärke Stahleinkauf - Mit knappen Preisen erfolgreich – wir können mithalten IIIII
- Vier-Augen-Prinzip bei Kalkulation und Verhandlung von Großprojekten IIIII
- Backoffice IIIII
- Qualität in vielen Bereichen: Produkt, Termin, „DENKE“, Marketing, im Humor, in Disziplin, im Einsatz IIIII
- Prüfungen, Muster, Dokumentation usw. - gewachsenes Portfolio: F0, F30, Segel, Streckmetall, Baffel III
- Angehen neuer Märkte (Schule) und Partner (Wilbeboer, Trox, Trilux) ☐ Chancen suchen/finden II

Kick Off` s in AT, CH e CZ I nostri punti di forza 2022

Stärken Kühldecken

- In kurzer Zeit Kontakte zu Top Haustechnik Planern IIIII
- Enge Zusammenarbeit mit Partnerfirmen (Schmöle, Krantz, ...) IIIII
- 4 Systeme im Angebot, Flexibilität durch verschiedene Systeme II
- Team Weiß/Hausleithner (kompetent + modern) kommt an I
- Top Referenzprojekte in 2 Jahren I

Stärken Marketing

- Unmögliches möglich machen durch Hilfe von anderen Standorten und Abteilungen IIIII
- Positives Feedback zu Marketingmaterial von Intern und Extern (Produktordner, Architektur-buch...) IIIII
- Team Marketing – sehr gutes Arbeitsklima– jeder lernt von jeden, ohne hierarchische Blöcke III
- Probleme werden gemeinsam gelöst, Bereitschaft Probleme schnell zu lösen III
- Sehr gute Teamgeist, Familie Atmosphäre, gutes Verständnis innerhalb der Abteilung I

Stärken Metall Vertrieb mit Technik

- Gegenseitige Unterstützung innerhalb der Gruppe (Technik, Produktion, Know-How, Vertrieb, etc.) IIIII IIIII
- Reaktionsgeschwindigkeit von Anfragen und AB` s, Assistenz lautlos + schnell IIIII II
- Brandschutzdecke ist ein Top-Produkt, Marktführer im Brandschutz IIIII II
- Wir sind sehr flexibel, alles ist möglich für den Kunden, auch Sonderanfertigungen, komplexe Projekte IIIII I
- TOP Produktion & Lager, auch BS-Lager =>kann dem Kunden stolz präsentiert werden IIIII
- Lösungsorientiert Denken und Handeln, konstruktive Unzufriedenheit für bessere Abläufe/Lösungen II
- Schweiz kauft in der Schweiz, Produktionsstandort Schweiz I

Stärken Metall Pulverbeschichtung

- Flexibel (immer kurzfristig möglich) IIIII III
- Planen im OBX ist genauer IIIII III
- Produktivität / Leistung IIIII I
- Die Verpackungslinie ist viel besser Koordiniert IIIII I
- Schneller Farbwechsel, Sonderfarben möglich III
- Eingespielte Arbeitsabläufe, jeder weiss was er zu tun hat III

Stärken Metall Produktion

- Produzieren schneller und pünktlicher - Team mit hoher Produktivität - Arbeitsmoral viel besser IIIII I
- Flexibel, kurzfristig geht immer – jeder ist bereit für Überstunden IIIII
- Bessere Kommunikation zwischen Abteilung IIIII
- Hohe Qualität - weniger Fehler durch Qualitätskontrolle IIIII
- Zeitgemäßer moderner Maschinenpark / Firma – Metallit wirkt modern – laufend investiert IIIII
- Bei viel Arbeit Hilfe aus Gmunden/Hungen IIIII

Stärken Produktion Gmunden

- Führend in Qualität und Leistung - kontinuierlich hoch IIIII III
- Termintreue - Wir versuchen ALLE Liefertermine zu halten IIIII II
- Kommunikation Abteilungsübergreifend TOP – CNC zu Stanzerei zu Kantereie zu PB IIIII I
- Super Führung WW, KA, KF, RC, LB, CA, BK - Leistung Träger immer in Firma
- Fehler früh bei Fural erkannt - Wir lernen aus Fehlern - Qualität Top „Made in Gmunden“ IIIII
- Rechtzeitig Kommunikation zum Kunden/Technik durch Produktion IIIII
- Gutes Klima in der Firma IIIII

Stärken Produktion Hungen

- Lernen aus Fehlern und Verbessern – korrigieren von Fehlentwicklungen IIIII I
- Eine klare Entwicklung bei der Qualität der Oberfläche ist zu erkennen IIIII I
- Teamwork Mitarbeiter pflegen eine gute Kommunikation IIIII
- Termintreue - wir versuchen Termintreu zu sein IIIII
- Hohe Bereitschaft Mitarbeiter - Flexibel Schnelle Bearbeitung von kurzfristigen Aufträgen IIIII
- Streckmetall mit Oberfläche Nasslack ist hochgelobt von der A + V – GEFÄLLT I

Stärken Pulverbeschichtung Gmunden

- Beste Qualität in 2021 - Pulverbeschichtung entscheidet Qualität – keine Reklamationen IIIII III
- Unternehmerisches Denken der Führungskräfte – Leistung, Qualität, optimale Planung, Termin IIIII III
- Vordenken und Vorplanung: Wo können Fehler passieren, wie wird was verpackt, usw...? IIIII II
- Flexibel: Wir passen uns der Situation an wie sie kommt - wenig Arbeit, viel Arbeit, ZA – abbauen, usw... IIIII II
- Termineinhaltung – JEDER für wir sind Tag genau IIIII I
- Hilfsbereit für andere Standorte IIIII
- Gutes Betriebs- Klima I

Kick Off` s in AT, CH e CZ I nostri punti di forza 2022

Stärken Qualität

- Many Man Show – Qualitätsdenken wird immer stärker - nur perfekt ist gut genug IIIII
- Übergeordnete Bereichsleiter schichtübergreifend: Kümmerer + U-Vertretung+Hilfe+Standorte IIIII
- KVP-Gespräch, gute Themen, Ziele vornehmen und umsetzen IIIII
- Visualisierung Q 4.0 - Reklamationen werden sofort mit Abteilungsleitern durgesprochen IIIII
- Weiterentwicklung in Qualität – es wird nichts dem Zufall überlassen IIIII
- Durch Eigenverantwortung steigt Qualität, MA hinterfragen Abläufe, Verwendungszweck IIIII
- Fehler werden gemeldet, es wird nichts einfach verpackt III

Stärken Schulen/Bauämter/KH

- Unser Produkt macht Sinn, Unsere Vertriebsargumente sind eindeutig IIIII
- Wir haben die besten Lösungen für alle Raumbereiche und verschiedene Anforderungen
- Wir haben tolle Referenzen III
- Klare Zuständigkeiten MSJ - Konzentration durch Personal das dafür Zeit hat II

Stärken Streckmetall

- Unterlagen (Homepage, Datenblätter, Referenzen, Folder, Musterkoffer) IIIII
- Standort Hungen – technisch und personell gut aufgestellt – Flexibilität IIIII
- Unsere Technik „Outstanding“ in DE+AT+Benelux im Vergleich Wettbewerb IIIII
- Das Produkt gefällt der Architektur – hochgelobt – positives Feedback – ein Porsche IIIII
- Erfolgsstory, gute Referenzen, Wachstum 16.500 m2 auf 23.748 m2 auf 28.242 m2 I

Stärken Technik 1

- Qualität Kontrolle verbessert - Fasst keine/viel weniger Reklamationen (Nur Kleinlichkeiten). IIIII II
- 2er Teams stark aufgestellt mit Projektleiter und Projekttechniker – Mix aus jungen und erfahrenen IIIII I
- Besprechungen über Teams IIIII
- Weiterentwicklung der Vorlagen (CNC-Liste) – durch Felix IIIII
- Viele Sprachen III
- Das Vertrauen in Fural bleibt hoch, unter anderem weil auf Reklamationen schnell reagiert wird III

Stärken Technik 2

- Mehrsprachigkeit – Top Zusammenarbeit mit unseren Nativ-Speakern – Beeindruckend für Kun-den IIIII I
- Hilfsbereitschaft übergreifend über alle Abteilungen und Altersklassen – wenn Not wird immer geholfen IIIII
- Harte Arbeit, viel Einsatz, viel Humor, viel privat gemeinsam - gefällt mir IIIII
- Teamarbeit - gute Zusammenarbeit in den Teams – alt (erfahren) & jung IIIII
- Fural kann dem Kunden, auch durch gute Partnerfirmen, viel Extras bieten (Kühldecke, OptiC-lean, Ludwig.) IIIII
- Kümmern um neue Personen: Hue, TT, SN, HF II
- Tägliche Qualitätskontrolle – Lernen worauf es ankommt I

Stärken Technischer Innendienst

- Mehr Zeit für den Kunden, Unterstützung AD IIIII
- Allgemein für „Großprojekte“ interessant IIIII
- Technische Entwicklungen und Lösungen werden gebündelt, Mut für Neuerungen und & Innova-tion III
- Professionelles kompetentes Auftreten beim Kunden II
- Hohe Qualität der beteiligten Personen – fachlich, Sozialkompetenz, hungrig auf Aufträge II

Stärken Interne Zusammenarbeit

- Nichts ist unmöglich - Leistungsbereitschaft – flexibel – Überstanden bei Bedarf – kurzfristig viel möglich IIIII III
- Kommunikation mit Rolf Grob, Absprache von Details, Zusammenarbeit-Teamarbeit funktioniert IIIII III
- Standorte jeder hilft jeden - Gegenseitige Aushilfe – je nach Auslastung – Hand in Hand IIIII II
- Schnell - Gegenseitige Reaktionsgeschwindigkeit für Hilfe bei Kundenwunsch oder Engpass IIIII I
- Verzollung am Warenort (Fural spart Zeit und Geld) III
- Standorte lernen voneinander (gute Lösungen vom anderen Standort werden übernommen) II
- Perforation und Stanzerei die Stärke von Fural - Standorte dadurch erfolgreich - II
- Instandhaltung in Gmunden – die helfen – die können was II

Stärken Kühldecke AT

- Neuentwicklung Akustik-WLB und Harfe -> mehr Akustik, mehr Leistung weniger Material IIIII
- technisch bessere, effektivere Lösung als Wettbewerb (KiGo, Infrarotpaneele, ...) IIIII
- Marketing neu mit Kompetenz Haustechnik IIIII
- Produkt „passt in die Zeit“ – weg von hohe Vorlauftemperaturen – Energie sparen II
- Sehr gutes Team – 2022 wird erfolgreichstes Jahr in AT – durch Kühldecke stärker I

Fural

Systeme in Metall GmbH
Cumberlandstraße 62
4810 Gmunden
Austria

T +43 7612 74 851 0
E fural@fural.at
W fural.com

Metalit

AG
Murmattenstrasse 7
6233 Büron
Svizzera

T +41 41 925 60 22
E metalit@metalit.ch
W metalit.ch

Dipling

Werk GmbH
Königsberger Straße 21
35410 Frankfurt Hungen
Germania

T +49 6402 52 58 0
E dipling@dipling.de
W dipling.de

Fural

Systeme in Metall GmbH Sp. z o.o.
Oddział w Polsce
ul. Krakowska 25
43-190 Mikotów
Polonia

T +48 32 797 70 64
E polska@fural.com
W fural.com

Fural

Systeme in Metall GmbH
Büro BeNeLux
Corluytstraat 5 GLV
2160 Wommelgem
Belgio

T +32 3 808 53 20
E benelux-france@fural.com
W fural.com

Fural

Bohemia s.r.o.
Průmyslová II/985
383 01 Prachatice
Repubblica Ceca

T +420 388 302 640
E info@fural.cz
W fural.com

Centri di distribuzione**Siti di produzione**

AT Gmunden
CH Büron
DE Frankfurt Hungen
CZ Prachatice

Uffici tecnici

AT Gmunden
CH Büron
DE Frankfurt Hungen
BE Wommelgem
PL Mikotów
CZ Prachatice

